

Informe de Gestión y Sostenibilidad 2020

Institución Universitaria Salazar y Herrera



En armonía la Calidad, la Sostenibilidad y el Impacto
del quehacer de la Comunidad Salazar y Herrera al 2022

Contenido

Mensaje del Rector.....	5
Identidad.....	11
Misión.....	11
Visión	12
Estructura Institucional.....	14
Consejo Directivo.....	15
Consejo Académico.....	15
Historia de la IUSH	16
Generalidades del informe	19
Temas de Materialidad.....	20
Gestión Identitaria.....	21
Proyecto Educativo Institucional.....	22
Ejes de Actuación de la IUSH.....	23
Eje de Calidad	24
Escuela de Administración	25
Escuela de Ingenierías.....	29
Escuela de Artes	35
Escuela de Ciencias Sociales y Humanas.....	39
Permanencia y Graduación con Calidad.....	55
Prácticas.....	59
Egresados	60
Centro de Investigación, Innovación y Desarrollo Empresarial (CIIDE).....	66
Extensión y Proyección Social.....	70
Internacionalización e Interculturalidad	72
Admisiones y Registros	75
Actividades Desarrolladas	75
Biblioteca	77
Actividades Desarrolladas	78
Eje de Impacto	80
Infraestructura y Desarrollo Tecnológico	81
Actividades Desarrolladas	81

Seguridad y Salud en el Trabajo	84
Dirección de Bienestar Institucional.....	90
Dirección de Pastoral	100
Comunicaciones y Mercadeo.....	105
Secretaría General – Dirección Jurídica.....	111
Trabajo Infantil.....	113
Privacidad del Cliente.....	114
Eje de Sostenibilidad.....	115
Talento Humano.....	116
Planta Física, Seguridad y Activos Fijos	127
Activos Fijos.....	134
Energía y Emisiones.....	136
Compras	138
Gestión Financiera.....	141
Gestión Contable	1418
Contenidos GRI.....	1599

Mensaje del Rector



[GRI 102-14]

Este tercer informe de gestión y sostenibilidad con metodología GRI -Global Reporting Initiative-, refleja el constante compromiso con la formación integral desde el humanismo cristiano de la Comunidad Académica de la Institución Universitaria Salazar y Herrera, de sus profesores, estudiantes y servidores, en un entorno cada vez más complejo, volátil, ambiguo e incierto.

Debido a la estrategia de distanciamiento social y de protocolos de bioseguridad para evitar una mayor propagación de la Pandemia del COVID – 19, la Institución dispuso sus servicios para mantener el acceso a la educación en todo momento, se capacitó al 100% a los profesores, se prestaron equipos de cómputo y de laboratorios a algunos estudiantes y se adaptaron diversas prácticas y servicios. Actualmente y desde agosto de 2020, se tiene preparada toda la plataforma tecnológica en el campus con capacidad suficiente para que, desde las aulas, laboratorios y

talleres se pueda transmitir simultáneamente, sean grabadas las clases con calidad y ofrecer el modelo de alternancia para el retorno paulatino a la presencialidad.

El 2020 también fue un año en que la Institución revisó y actualizó su identidad, su estrategia y su organización, con un nuevo PEI, el Plan de Desarrollo 2020 – 2022, un nuevo Organigrama Institucional y 18 políticas actualizadas; cambios estructurales que obedecieron fundamentalmente a las nuevas dinámicas institucionales, a las necesidades de la Educación Superior y a los lineamientos normativos recientes del Ministerio de Educación Nacional.

Quiero invitamos a conocer nuestros logros y acciones en el contenido de este informe de sostenibilidad y agradecer a toda la comunidad universitaria que los hizo posible con esfuerzos profesionales y personales.

Nuestra Comunidad Académica

Estudiantes



Matriculados			
Escuela	Programa	2020-1	2020-2
Escuela de Administración	Administración de Empresas	550	463
Escuela de Administración	Contaduría	210	172
Escuela de Administración	Mercadeo y Ventas	122	101
Escuela de Administración	Negocios Internacionales	194	168
Escuela de Administración	Tecnología en Gestión Contable	84	64
Escuela de Administración	Tecnología en Gestión del Talento Humano	316	266
Escuela de Administración	Tecnología en Gestión de Negocios Internacionales	77	57
Escuela de Administración	Tecnología en Gestión Empresarial	224	180
Escuela de Administración	Tecnología en Gestión Financiera	60	37
Escuela de Administración	Tecnología en Mercadeo y Ventas	90	75
Escuela de Administración	Especialización en Cultura y Clima Organizacional	17	17
Escuela de Administración	Especialización en Gerencia de Mercadeo Estratégico	12	13
Escuela de Administración	Maestría en Negocios Internacionales	7	7
Escuela de Ingenierías	Ingeniería de Sistemas	257	233
Escuela de Ingenierías	Ingeniería Electrónica	147	126
Escuela de Ingenierías	Ingeniería en Inteligencia de Negocios	7	7
Escuela de Ingenierías	Ingeniería Industrial	162	150
Escuela de Ingenierías	Tecnología en Electromecánica	30	21
Escuela de Ingenierías	Tecnología en Electromecánica y Telecomunicaciones	20	15
Escuela de Ingenierías	Tecnología en Sistemas	109	98
Escuela de Artes	Animación	81	70
Escuela de Artes	Diseño de Modas	72	69
Escuela de Artes	Diseño Gráfico	80	74
Escuela de Artes	Publicidad	49	40
Escuela de Artes	Realización y Producción Musical	66	52
Escuela de Artes	Tecnología en Diseño de Modas	2	4
Escuela de Artes	Tecnología en Diseño Gráfico	90	73
Escuela de Artes	Tecnología en Producción de Modas	40	28
Escuela de Ciencias Sociales y Humanas	Comunicación Organizacional	71	65
Escuela de Ciencias Sociales y Humanas	Derecho	116	110

Egresados



Ante la contingencia presentada en el 2020, la Institución Universitaria Salazar y Herrera implementó ceremonia de grados virtuales, en conjunto con otras estrategias para aportar en el cumplimiento de las metas de nuestros graduados.



Graduados				
Escuela	Programa	2020-1	2020-2	Total Graduados
Escuela de Administración	Administración de Empresas	32	88	1,271
Escuela de Administración	Contaduría	10	31	236
Escuela de Administración	Mercadeo y Ventas	5	2	67
Escuela de Administración	Negocios Internacionales	2	15	179
Escuela de Administración	Tecnología en Gestión Contable	9	6	157
Escuela de Administración	Tecnología en Gestión del Talento Humano	15	35	627
Escuela de Administración	Tecnología en Gestión de Negocios Internacionales	1	8	257
Escuela de Administración	Tecnología en Gestión Empresarial	8	30	1,017
Escuela de Administración	Tecnología en Gestión Financiera	1	4	87
Escuela de Administración	Tecnología en Mercadeo y Ventas	2	10	156
Escuela de Administración	Especialización en Cultura y Clima Organizacional	1	6	55
Escuela de Administración	Especialización en Gerencia de Mercadeo Estratégico	0	9	40
Escuela de Administración	Maestría en Negocios Internacionales	1	0	1
Escuela de Ingenierías	Ingeniería de Sistemas	11	25	646
Escuela de Ingenierías	Ingeniería Electrónica	5	24	324
Escuela de Ingenierías	Ingeniería Industrial	17	17	414
Escuela de Ingenierías	Tecnología en Electromecánica	0	1	8
Escuela de Ingenierías	Tecnología en Electromecánica y Telecomunicaciones	0	1	165
Escuela de Ingenierías	Tecnología en Sistemas	3	2	528
Escuela de Artes	Animación			
Escuela de Artes	Diseño de Modas	3	3	120
Escuela de Artes	Diseño Gráfico	10	10	284
Escuela de Artes	Publicidad	4	10	23
Escuela de Artes	Tecnología en Producción de Modas	0	2	4
Escuela de Ciencias Sociales y Humanas	Comunicación Organizacional	1	3	17
Escuela de Ciencias Sociales y Humanas	Derecho	4	13	116

Colaboradores



Total No. de Colaboradores 307

174 Hombres – 57%

133 Mujeres – 43%

Identidad



[GRI 102-3 | 102-4 | 102-5 | 102-16]

La Institución Universitaria Salazar y Herrera, es una Institución privada, de derecho canónico constituida para prestar el servicio cultural de Educación Superior en sus distintos núcleos de formación. La entidad busca en la educación un proceso potenciador del ser humano de una manera integral y se orienta hacia su consolidación como centro académico, de cultura y de valores católicos, capaz de impartir educación y formación en los campos de acción de la técnica, la tecnología y las ciencias, y ello de acuerdo con la Constitución y las leyes de la República.

Misión

La Institución Universitaria Salazar y Herrera, es una obra de la acción educativa de la Arquidiócesis de Medellín que, en el marco del ideario de humanismo cristiano, contribuye al mejoramiento de la sociedad con una propuesta educativa que se propone:

- la formación integral evidenciada por la alta calidad humana, ética, académica, profesional y por la responsabilidad social de su comunidad educativa.
- la apropiación, uso y transferencia del conocimiento mediada por la investigación, la innovación, el emprendimiento, la tecnología y la creación.

Visión

La Institución Universitaria Salazar y Herrera, en cuanto Institución Católica, se proyecta mediante la interacción dinámica y creativa entre la Fe, la Razón, el Ser, la Ciencia, la Innovación, el Emprendimiento y la Tecnología, para impactar en la sociedad dando respuesta a problemáticas reales, por medio de su comunidad educativa, programas y proyectos de calidad en un marco de sostenibilidad.

Valores Institucionales



Elementos Diferenciadores



Principios Organizacionales



Ubicación

Carrera 70 No. 52 – 49 Barrio los Colores
Medellín, Antioquia, Colombia
Teléfono (574) 4600700

Clientes, Beneficiarios y Comunidad Académica

- Estudiantes de pregrado, posgrado y formación para toda la vida
- Egresados
- Docentes
- Colaboradores
- Empresas públicas, privadas y cooperativas.
- Grupos vulnerables

Sectores de Impacto

- Automotor
- Computadoras
- Energía
- Logística
- Servicios comerciales
- Textiles y confección
- Universidades

Redes Sociales y Página Web

Facebook [@iushoficial](#)

Instagram [@iush_oficial](#)

Twitter [@ iush](#)

YouTube [Institución Universitaria Salazar y Herrera](#)

Web <https://www.iush.edu.co>

Te invitamos a que
conozcas la IUSH



Escanéame

Estructura Institucional

[GRI 102-18]

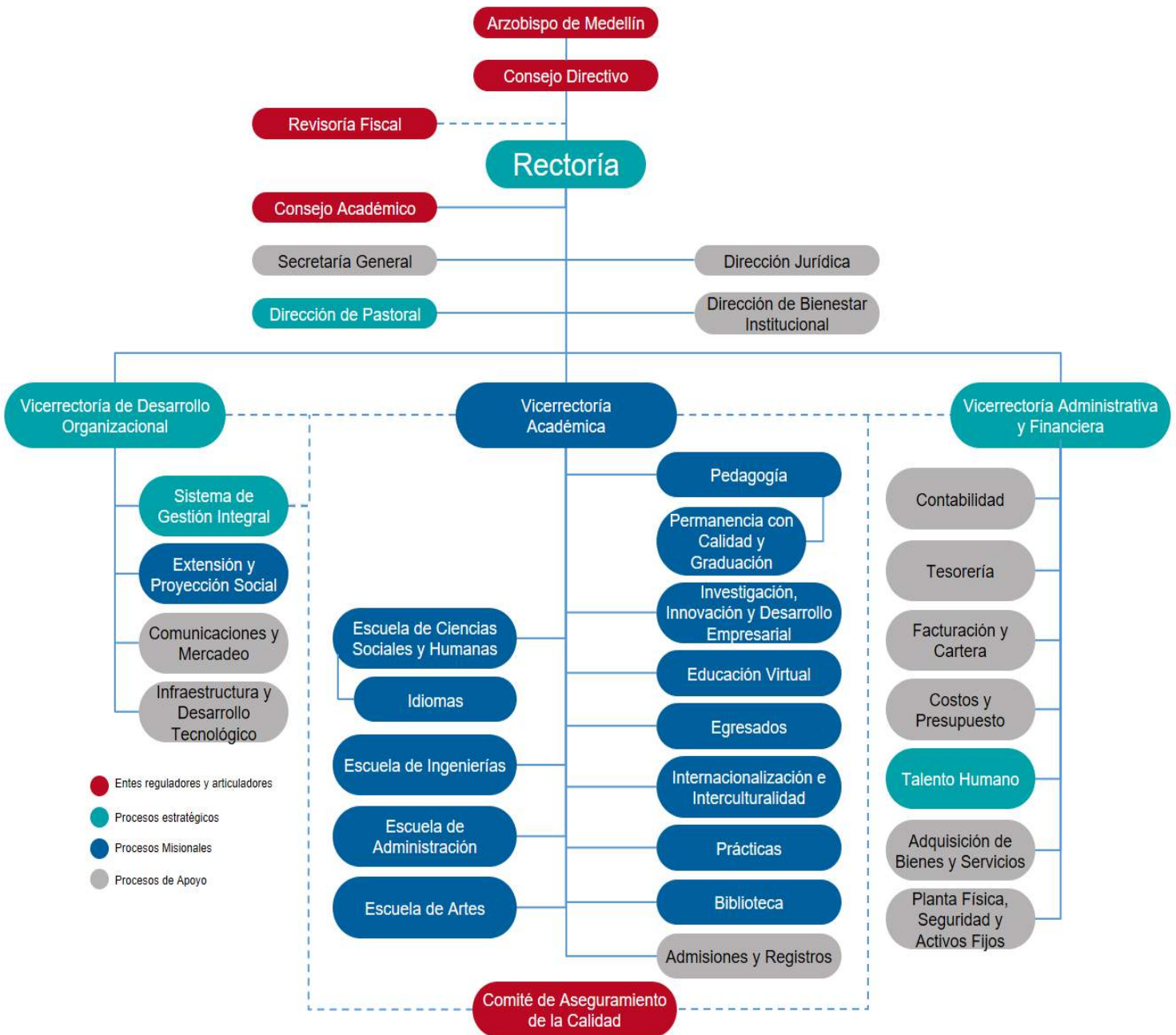

Consejo Directivo



Pbro. Jairo Alonso Molina Arango
Rector y Representante Legal



Pbro. Bernardo Colmenares Gómez
Delegado del señor Arzobispo de Medellín



Pbro. Samuel Ignacio Gálvez Osorio
Representante de la Arquidiócesis de Medellín



Mg. María del Carmen Ruíz Bedoya
Vicerrectora Académica



Esp. Yobana Andrea Tobón Correa
Vicerrectora Administrativa y Financiera



Esp. Gustavo Ríos Fernández
Vicerrector Desarrollo Organizacional



Ricardo Rojas Escobar
Representante de los Estudiantes



Sergio Ortega Gómez
Representante de los Egresados

Consejo Académico



Pbro. Jairo Alonso Molina Arango
Rector y Representante Legal



Mg. María del Carmen Ruíz Bedoya
Vicerrectora Académica



Esp. Gustavo Ríos Fernández
Vicerrector Desarrollo Organizacional



PhD. Alina Sorany Agudelo Alzate
Decana Escuela de Administración



PhD. Jorge Monsalve Jaramillo
Decano Escuela de Ingenierías



Mg. Marlon Builes Sepúlveda
Decano Escuela de Artes



Mg. Diego Betancur Espinosa
Decano Escuela de Ciencias Sociales y Humanas



Mg. Jhon Jairo Arango
Representante de los Docentes



Est. Ricardo Rojas Escobar
Representante de los Estudiantes



Ab. Sergio Ortega Gómez
Representante de los Egresados



Mg. Silvana Franco Ochoa
Secretaría General



Mg. Juan Guillermo Hurtado
Líder de Pedagogía

Historia de la IUSH

Gestación y nacimiento

1993 - 1996

La Institución Universitaria Salazar y Herrera, fue concebida en el año 1994 como una alternativa de formación educativa integral del Liceo Salazar y Herrera y de sus graduandos, fundada por Monseñor Gustavo Calle Giraldo, bajo la aprobación de la Arquidiócesis de Medellín con el decreto arzobispal No. 15 de marzo 25 de 1994, cobra forma como Politécnico Salazar y Herrera, ubicado en el barrio la América, contiguo a las instalaciones del Liceo Salazar y Herrera. Su finalidad estaba centrada en la formación de profesionales tecnólogos para propiciar el desarrollo socioeconómico y cultural del país, del departamento de Antioquia y la ciudad de Medellín.

Se da paso así a la segunda etapa de maduración de los procesos académicos y administrativos a la luz de su “Primer Plan de Desarrollo Institucional 1997 – 2000”, teniendo como indicadores más sobresalientes de la gestión, el incremento de la matrícula y la graduación de sus primeros veinte (20) tecnólogos, el día 25 de septiembre de 1998.

Por Acuerdo N° 09 de septiembre 5 de 2000 se aprobó, en definitiva, el proyecto de “Unidad Educativa Salazar y Herrera”, constituida por tres programas.

Maduración

1997 - 2000

Cambio de carácter académico

2001 - 2004

A raíz de su evolución y proyección académica en el año 2001 se consolida el cambio de su carácter identitario y pasa a ser Institución Universitaria con nuevas metas y retos por alcanzar tales como el posicionamiento real de la Institución en el medio educativo y en el contexto, elaboración e implementación del segundo Plan Estratégico de Desarrollo Institucional 2001 – 2005. Adicionalmente Adoptó la política permanente y sistemática de autoevaluación institucional, conformó un equipo interdisciplinario y, con Talento Humano como coordinador, diseñó el proyecto de cambio de carácter académico, en un período de ejecución entre el 16 de abril y el 15 de septiembre del 2001.

Consolidación

2005 - 2013

En el año 2003 se ratificó la decisión de independizar de la planta física del Liceo Salazar y Herrera, la organización y el funcionamiento de la nueva Institución Universitaria. Se analizaron y evaluaron varias alternativas de ubicación, bajo el criterio de mantenerse en el medio o en el contexto de influencia del sector centro-occidental de la Ciudad, y, en lo posible, en las proximidades del Liceo Salazar y Herrera.

Entre los meses de junio del 2004 y mayo de 2005, se realizó la construcción del Bloque Académico con un área total de 3.425 metros cuadrados, el Bloque Administrativo, con un área total de 611 metros cuadrados, y el Bloque de Recursos Tecnológicos, con un área total de 2.770 metros cuadrados.

Se concretó la compra de un lote de 4.500 m cuadrados, ubicado en la carrera 71a N° 53a - 33 y con el nombre de "Subsede". Contaba con 10 aulas y talleres, parqueaderos para 160 vehículos y dos canchas polideportivas sintéticas.

En el lote del antiguo parqueadero, se inició la construcción de un nuevo Bloque de Servicios, con un área total disponible de 8.500 m cuadrados, en seis (6) plantas, en las cuales, se realizó la adecuación de los servicios: Parqueadero, plazoleta, espacio disponible para auditorio, biblioteca y aulas especializadas para posgrados.

Se concretó el proyecto de extensión de servicios a una Sede Centro de la Ciudad, ubicado en la calle 49 N° 42 - 30, sector de San Ignacio, con 25 aulas de clase disponibles, entre otros espacios para su adecuación.

Proyección

2014 - 2020

La Institución Universitaria ingresa a una etapa de innovación y proyección, a través de las herramientas informáticas, perspectivas sociales de emprendimiento y pactos globales como los Objetivos de Desarrollo Sostenible (ODS), En el año 2015, la IUSH es liderada por el rector presbítero Jorge Iván Ramírez Aguirre, un teólogo y académico de primera línea, referente nacional e internacional de innovación gracias a sus múltiples proyectos.

El liderazgo y la autonomía fueron unos lineamientos que marcaron precedentes en la actuación de la institución, permitiendo generar autogestión y empoderamiento de todos sus líderes y colaboradores en el desarrollo integral de cada uno de sus procesos al servicio de toda una comunidad.

En esta etapa de proyección la IUSH consolida una participación activa en redes interinstitucionales tales como: RUCC, ASIESDA, ALPES, ente otras, logrando trabajar articuladamente por generar estrategias conjuntas para promover continuamente una educación de calidad y para toda una sociedad



Generalidades del informe

[GRI 102-45 | 102-50 | 102-51 | 102-52 | 102-54]

La Institución Universitaria Salazar y Herrera elabora su tercer Informe de Gestión y Sostenibilidad como parte de la rendición de cuenta anual, para presentar a todo su grupo de interés los resultados más representativos de la gestión realizada del 01 de enero al 31 de diciembre del 2020 y de conformidad con los estándares del Global Reporting Initiative (GRI).

Parte del contenido de este informe obedece a la gestión de la IUSH, pero también al trabajo articulado con los procesos transversales del Liceo Salazar y Herrera y la Corporación de Fomento Asistencial del Liceo Salazar y Herrera y de la Institución Universitaria Salazar y Herrera CORSAHE, quienes, dentro de un lineamiento organizacional, trabajan por fortalecer una cultura Salazarista a la luz de toda su comunidad y demás miembros de la familia Salazar y Herrera.

Reiteramos que los principios base para la elaboración del Informe de Gestión y Sostenibilidad son la inclusión de los grupos de interés, contexto de sostenibilidad, materialidad, exhaustividad, precisión, equilibrio, claridad, comparabilidad, fiabilidad y puntualidad.

Materialidad

[GRI 102-46 | 102-47 | 102-48 | 102-49]

Los temas de materialidad definidos para trabajar en nuestro segundo informe de Gestión y Sostenibilidad reportan las acciones relevantes de un trabajo constante por la contribución a la sociedad de manera responsable y que, en consonancia con la identidad de la Institución, permitan avanzar en nuestras metas trazadas; es importante resaltar que se incluye la gestión identitaria como tema material ampliando su cobertura en relación al informe anterior (2019), ya que consideramos que son pertinentes para su divulgación y conocimiento. Para una explicación detallada de los contenidos relevantes, vea el índice de Contenidos GRI.

Temas de Materialidad



Gestión Identitaria

Gestión y estrategias operacionales evocadas a una excelente prestación del servicio



Empleo

Gestión y estrategias implementadas en relación al tejido humano



Seguridad y Salud en el Trabajo

Estrategias implementadas ante los efectos de la pandemia mundial



Anticorrupción

Estrategias de transparencia en sus operaciones y resultados de su gestión



Trabajo Infantil

Acciones continuar por prevalecer los derechos de los niños



Privacidad del Cliente

Manejo responsable de los datos e información de nuestros clientes



Energía

Gestión del uso eficiente de los recursos de energía



Emisiones

Cálculo de las emisiones producidas durante la operación

Gestión Identitaria

[GRI 103]

[GRI 103-1] Explicación tema material y su cobertura

Es importante para la IUSH, informarle a toda su comunidad académica la gestión realizada durante el año 2020 y como afronto el reto de implementar estrategias que conllevaron a la continuidad del proceso formativo de nuestros estudiantes, respetando los lineamientos del Gobierno Nacional y del Ministerio de Educación en el marco del SARS-CoV-2 (COVID-19), hecho que incidió de manera significativa en una oportunidad de transformación y evolución como Institución.

[GRI 103-2] Enfoque de gestión y su componente

Somos una Institución transformadora que hace parte del cumplimiento de sueños y logros significativos de toda una comunidad académica, mediante procesos académicos, humanos e incluyentes, que propicien la calidad, responsabilidad y compromiso social, a través del trabajo articulado de todos sus procesos, y la interdisciplinariedad de sus escuelas permiten que la formación integral del ser, saber y hacer sean los pilares en los se enfoca la IUSH para generar un impacto en cada ser humano, un equilibrio y sinergia que permitirá arraigar una cultura de individuos ávidos por el conocimiento, dinámicos, innovadores.

[GRI 103-3] Evaluación del Enfoque de Gestión

El seguimiento a la gestión identitaria se evidencia por medio de los resultados de las metras trazados por la Institución en su Proyecto Educativo Institucional, Plan de Desarrollo, rendición de cuentas, evaluación del Ministerio de Educación y demás estamentos reguladores que ejercen control sobre la gestión de la Institución.

Se debe tener presentes que a raíz de los efectos que se generaron por la contingencia mundial, los resultados de la gestión del presente informe se desviaron de lo presupuestado.

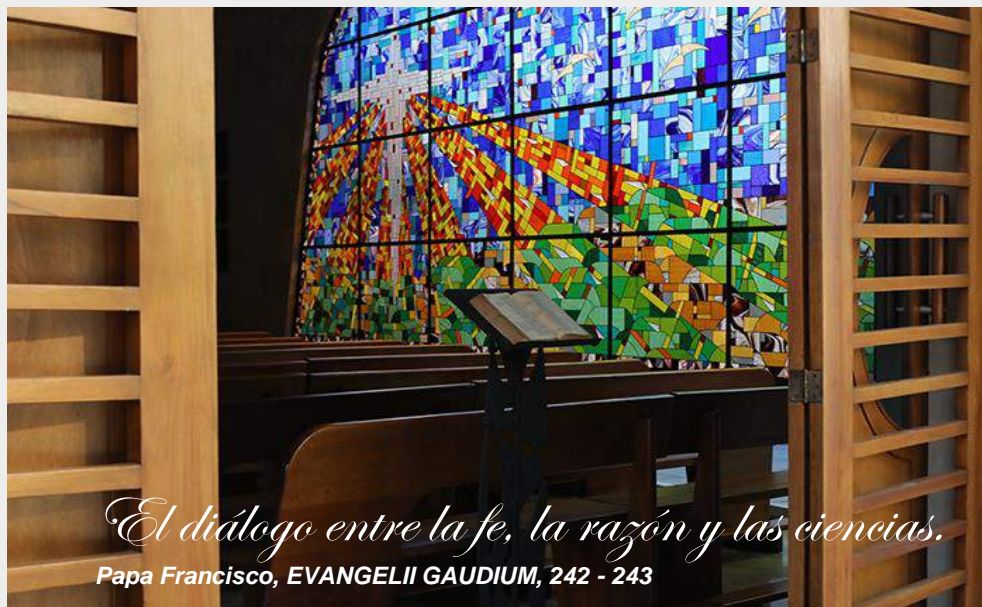

El diálogo entre la fe, la razón y las ciencias.
Papa Francisco, EVANGELII GAUDIUM, 242 - 243

Proyecto Educativo Institucional

Inspirados en la Iglesia, fuente de donde emana la sabiduría y el orden lógico para la construcción y desarrollo de sus obras; Reconociendo las normativas que rigen y dan viabilidad a una Institución de Educación Superior en Colombia; Ubicados en un contexto con capacidades y necesidades particulares y diversas, presto a transformarse y a transformar por medio de la educación; Apropiados de una experiencia a lo largo de los años que ha permitido la construcción de aprendizajes que nos hacen elegir cada vez mejor; Asumimos el presente Proyecto Educativo Institucional como el documento que deberá orientar el caminar de la Institución Universitaria Salazar y Herrera.

La construcción y puesta en marcha de este Proyecto Educativo Institucional, es un acuerdo de voluntades de una comunidad educativa, que busca por su naturaleza y tipología, dar respuesta de forma pertinente e innovadora a los signos de los tiempos. La identidad institucional, las concepciones y prácticas pedagógicas propias de las funciones sustantivas de la universidad, los procesos y gestiones necesarias para el adecuado funcionamiento y las rutas de actuación hacia donde nos dirigimos como Institución, son el eje que conforma y estructura el presente Proyecto.

Se insta y exhorta a toda la comunidad educativa, para que asuma este documento como punto de referencia para la definición de los modelos, políticas, planes y programas, con los cuales se hace viva una propuesta educativa, que interna y externamente, deberá aportar al cuidado, protección y preservación de nuestro entorno.

Concepciones y Lineamientos Pedagógicos

- Principios
- Conceptos fundamentales
- Proyección social
- Investigación, innovación y desarrollo empresarial
- Internacionalización
- Educación Virtual
- Prácticas
- Egresados

Concepciones y Lineamientos de la Administración y la Gestión

- Estructura organizacional
- Autoevaluación y sistemas de aseguramiento de la calidad
- Extensión y proyección social
- Bienestar de las personas
- Responsabilidad social universitaria
- Potenciación del talento humano
- Gestión de los recursos

Rutas de Actuación

- Calidad y excelencia
- Sostenibilidad económica, social y ambiental
- Comunidades internacionales e interculturales de aprendizaje

Plan de Desarrollo

EL Plan de Desarrollo 2020 – 2022 a los 25 años de existencia de la IUSH se presenta en cuatro apartes que son: la Identidad como punto de partida e inspiración de desarrollo; la explicación de su construcción en tres fases; la definición del mismo en la que se muestra su estructura, propósitos y metas; y por último se presenta una metodología que debe seguirse para la ejecución del Plan.

Como parte de la concepción del desarrollo, para la IUSH el compromiso con los Objetivos de Desarrollo Sostenible, la inspiran y por tanto complementa la definición de este Plan, como un deber universal con la humanidad, el planeta y la herencia que Dios nos permite administrar para las nuevas generaciones de seres vivos en armonía con el hombre.

El plan aprovecha los aprendizajes obtenidos con la evaluación del anterior Plan Estratégico de Desarrollo Institucional 2015 – 2019, se armoniza con la actualización de la normatividad de educación superior en Colombia y las buenas prácticas de calidad que comprende el Acuerdo 02 de 1 de julio de 2020 del CESU para la Acreditación en Alta Calidad y con los ajustes que, por los cambios del contexto requirieron el PEI y las políticas institucionales, lo que nutrió sus ajustes finales.

Ejes de Actuación de la IUSH

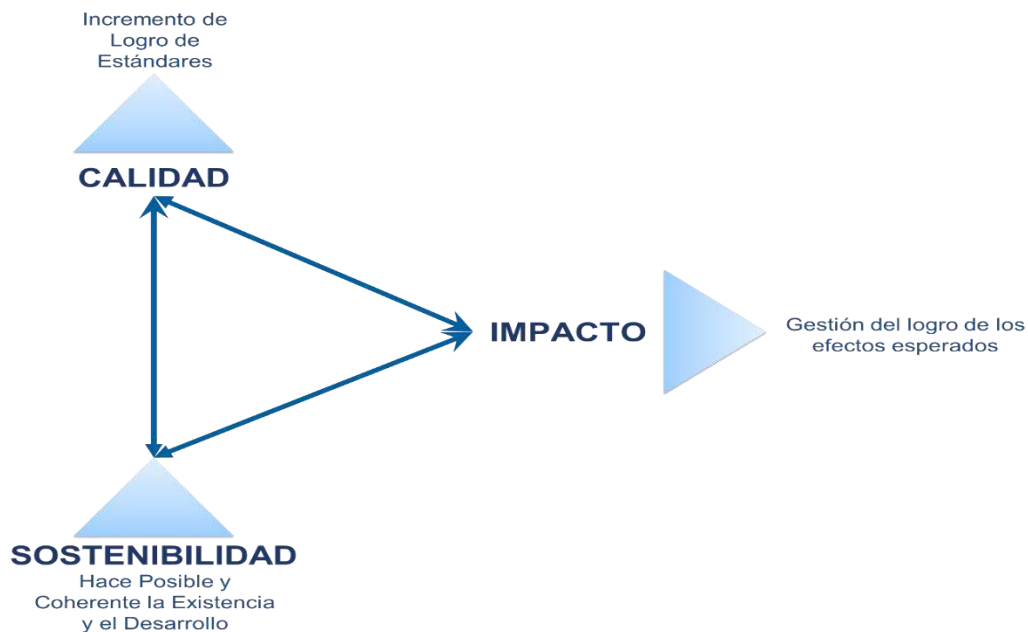

Eje de Calidad

El eje de calidad está liderado por la Vicerrectoría Académica, debido a que desde esta Vicerrectoría se direccionan los principales procesos Misionales de la Institución y desde allí que la apropiación y liderazgo de los estándares de calidad cobran sentido pues todos existen para que los resultados en las funciones sustantivas superen las buenas prácticas y resultados de calidad, independientemente que se trate de asuntos administrativo o académicos, este eje está directamente relacionado con los siguientes ODS:



A continuación, presentamos los resultados más relevantes de los procesos alineados al Eje de Calidad y que están en relación de las funciones misionales de la Institución.

Escuela de Administración

El año 2020 fue un año atípico por la llegada de la pandemia Covid-19, lo que significó reconfigurar la forma de trabajo de la Escuela, no solo desde la labor académica, sino, desde lo administrativo. Entender y aprender a trabajar desde la distancia, con el uso y aprovechamiento de la infraestructura tecnológica con que cuenta la IUSH y la Escuela, y sobre todo con la exploración de otras habilidades no tan practicadas por el talento humano con que se cuenta.

Por ello, el 2020 presentó una demora en el proceso inicial, sin embargo, una vez hubo adaptación de parte del equipo a otras formas diferentes de laborar, se potencializó el trabajo en equipo y se mejoraron las estrategias de comunicación. Surgieron también distintos aportes desde la formulación y ejecución de actividades que buscaron el mejoramiento continuo al interior de la escuela.



Programas Académicos

Administración de Empresas
SNIES 20856
Acreditado

Ver video



Mercadeo
SNIES 104898

Ver video

Contaduría Pública
SNIES 54482

Ver video

Negocios Internacionales
SNIES 53743

Ver video

**Tecnología Gestión en
Negocios Internacionales**
SNIES 19989

Ver video

 **Tecnología en Gestión del Talento Humano**
SNIES 52938
Acreditado

[Ver video](#)



 **Tecnología en Mercadeo y Ventas**
SNIES 52439

[Ver video](#)



 **Tecnología en Gestión Empresarial**
SNIES 19994
Acreditado

[Ver video](#)



 **Tecnología en Gestión Contable**
SNIES 52926

 **Tecnología en Gestión Financiera**
SNIES 52925

 **Esp. En Gerencia de Mercadeo Estratégico**
SNIES 102208

[Ver video](#)



 **Esp. En Cultura y Clima Organizacional**
SNIES 102393

[Ver video](#)



 **Maestría en Negocios Internacionales**
SNIES 102981

Actividades Desarrolladas

Impacto

Optimización del costo laboral de la Escuela	Impacto Institucional y Financiero
Desarrollo de ocho (8) proyectos de investigación con recursos de horas de trabajo de docentes	Impacto Académico con una inversión de \$183.202.774
Diseño de Consultorio empresarial con portafolio de servicios y Punto NAF	Impacto Institucional (Financiero) y Académico con una inversión de \$4.385.000
Planeación Congreso Internacional en Retos Organizacionales CIRO 2021	Impacto Institucional (Financiero) y Académico con una inversión de \$17.452.400
Creación y puesta en marcha de nuevo semillero de investigación RetHuman	Impacto Académico con una inversión de \$4.848.000

Vedámonos con la Decana de la Escuela de Administración: Ph.D Alina Sorany Agudelo Alzate.

¡Conoce todos los detalles de la Escuela y descubre por qué debes elegir uno de nuestros programas para alcanzar tus metas!

La cita es el 9 de junio a las 4:00 p.m.
Conéctate a través de nuestro **Facebook Live: @IUSHoficial**

Más información:
www.iush.edu.co
4600700 – Opc. 1
Vigilada Mineducación

Escuela de Administración IUSH



Lives del 30 de junio al 3 de julio
Conéctate por **f LIVE @IUSHoficial**

Miércoles

Emprendimiento en vivo con
Luis Carlos Martínez Detandt, Coordinador de los programas de Negocios Internacionales.
Hora: 3:00 p.m.

Jueves

Comercio electrónico
Luisa Susana Zalugo Giraldo, Docente Escuela de Administración.
Hora: 2:00 p.m.

Emprendimiento en vivo con
Diana Marcela Castañeda Sierra, Coordinadora de los programas de Talento Humano.
Hora: 3:00 p.m.

Un producto de Comunicaciones y Mercadeo





Lives del 15 al 19 de junio
Conéctate por **f LIVE @IUSHoficial**

Miércoles

Emprendimiento en vivo con
Johana Fuentes Gamba, Coordinadora programas de Sistemas.
Hora: 3:00 p.m.

Jueves

Prácticas académicas en vivo con
Miguel Johana Gómez Cuartas, Docente de Mercadeo y Ventas.
Hora: 2:00 p.m.

Miércoles

Desarrollo en vivo con
Sergio Gómez, Egresado de Tecnología en Sistemas.
Hora: 5:00 p.m.

Viernes

Emprendimiento en vivo con
Jorge Roberto Acosta Vilas, Coordinador programas Contables y Gestión Contable.
Hora: 3:00 p.m.

Un producto de Comunicaciones y Mercadeo





PROYECTOS INVESTIGACIÓN GIRE		
Programa / Semillero	Institución Participante	Nombre del Proyecto
Administración	IUSH	Factores determinantes que inciden en el proceso emprendedor femenino
Administración	IUSH	Medellín: Dos décadas de consolidación como ecosistema emprendedor
Administración	IUSH - Luis Amigó	Capacidades en creatividad, innovación, emprendedurismo y cultura solidaria en los jóvenes de básica y media en Iberoamérica.
Mercadeo	IUSH-UNIVERSIDAD DE SAN BUENAVENTURA-UDM-U AUTONAMA DE BARCELONA	Satisfacción del docente para consolidar la marca universitaria
Administración	IUSH - ITM	Factores estratégicos al interior de las organizaciones orientados hacia la acción innovadora de los individuos
Mercadeo	IUSH	Endomarketing tendencia o necesidad organizacional
Contaduría	IUSH	Realidad profesional, los retos competitivos del administrador de empresas y contador público del siglo XXI.
Talento Humano	IUSH	Diseño de experiencias significativas e innovadoras de aprendizaje: reto debatientes
Negocios Internacionales	IUSH	Multilateralismo vs. Unilateralismo
Talento Humano	IUSH- UCN - FUCA - FUNDARIAS	Contribución del uso de las TIC al envejecimiento activo en personas mayores.

Fortalezas

La Escuela inicia un ajuste en las estrategias que fomenta el trabajo en equipo, no solo entre los coordinadores, sino en general, en toda la comunidad académica.

Se planearon actividades en concordancia con el desarrollo de las tres funciones sustantivas, con proyección de desarrollo de 1-3 años.

Se han implementado mejores estrategias de comunicación en pro de mantener debidamente informados a los profesores sobre el desarrollo institucional como también de los avances de la Escuela.

Se han creado espacios comunes para todos los docentes con el fin de generar comunidades de aprendizaje y de conocimiento. En ellos convergen las ideas, apuestas y proyectos con miras a fortalecer y mejorar las funciones sustantivas y de apoyo en la Escuela y programas.

Escuela de Ingenierías

El año 2020 fue un año marcado desde sus inicios por la pandemia del Covid-19. Esta pandemia transforma muchísimas dinámicas en diversos sectores y la educación no es ajena a ello. Para los programas de la escuela de Ingeniería, al igual que para toda la Institución Universitaria Salazar y Herrera, esta transformación se convirtió en un gran reto. El reto de continuar con el desarrollo curricular en su mayoría a distancia sin desmejorar la calidad académica. De parte de la Decanatura y las Coordinaciones se hizo un gran esfuerzo para dar continuidad a todos los procesos Institucionales, destacando que a pesar de la pandemia se logró continuar fortaleciendo: La investigación, el retorno curricular, el relacionamiento y la extensión.



Programas Académicos

Ingeniería Industrial
SNIES 53623

Ver video

Ingeniería Electrónica
SNIES 53818

Ver video

Ingeniería de Sistemas
SNIES 52331
Acreditado

Ver video

Tecnología en Sistemas
SNIES 19987
Acreditado

Ver video

Ingeniería en Inteligencia de Negocios
SNIES 108186

Ver video



14ª Versión de los PROYECTOS DE AULA:

Las fábricas inteligentes, un reto en la transformación social.

Conoce las propuestas sostenibles de los estudiantes de la Escuela de Ingenierías, aplicando las tecnologías 4.0.

Fecha: Del 26 al 28 de noviembre de 2020

Invita: Grupo de Investigación GEA

Visita la galería virtual aquí

GEA Escuela de Ingenierías IUSH



32 Jurados



11 Docentes



275 Estudiantes



17 Asignaturas

**Día de la Ciencia y la Innovación
Municipio de Guarne Antioquia**



Día de la Ciencia e Innovación

Conéctate a través de
f LIVE @IUSHoficial

Fecha: Miércoles 11 de noviembre
Hora: 10:00 a.m. a 1:00 p.m.
Participantes: Estudiantes de 6° y 7°
de básica secundaria del municipio
de Guarne.

¡Te esperamos!

C.T. 2021 Alcaldía de GUARNE Secretaría de Educación y Cultura IUSH

196 Inscritos de 6° y 7°

**Semillero de Programación Competitiva
con la Alianza Futuro Digital**



282 Estudiantes



41 Docentes de 10° y
11° de Educación
Básica y Secundaria



Instituciones del Sector
Público en los Niveles
de Media Técnica

**Participación en el Séptimo Congreso
Multidisciplinario "Fabrica Inteligentes"**



136 Personas



18 Ponentes

Proyecto Pseudo Soft con el ITM



22 Estudiantes
10 Culminaron
7 estudiantes certificados

Celebración de los 20 Años de la
Tecnología en Sistemas



Actividades Desarrolladas

Impacto

<p>Proyecto Presentado al Fondo para el Fomento de la Investigación en la IUSH: “Estado actual de la optimización de procesos productivos y logísticos en las medianas empresas de los principales sectores económicos del Área Metropolitana”</p>	
<ul style="list-style-type: none"> • Capítulo 2 Springer publicado “Structuring of the Current Status of the Optimization of Production and Logistics Processes in Medium-Sized Companies in the Main Economic Sectors of the Metropolitan Area” • Artículo postulado a la revista “Journal Studies in Science Education” • Ponencia en evento internacional “8 Simposio” • Ponencia en evento nacional “7 Congreso de Investigación” 	<ul style="list-style-type: none"> • 1 docente coinvestigador del Politécnico Colombiano Jaime Isaza Cadavid • 1 docente investigador IUSH • 2 expertos consultores externos
<p>REDPROD</p>	<ul style="list-style-type: none"> • Libro publicado “10 lúdicas para el aprendizaje de herramientas de productividad” • Libro en edición “Propuesta pedagógica para el aprendizaje de herramientas de productividad a través de lúdicas” • Capítulo de Libro de Casos en edición “Importancia del Centro Tecnológico para la Productividad de Mahle – Brasil” • Libro en edición “Aportes de la investigación formativa a la optimización de procesos”
<p>Realización de conversatorio a estudiantes y egresados “Mejoramiento en la empresa ¿Obligación o necesidad?”</p>	<p>Conversatorio que sirvió de antesala y motivación para la inscripción en el curso “Metodologías y Herramientas para afrontar la crisis”</p> <p>Participaron 153 personas en el conversatorio</p>
<p>Realización de charla a estudiantes y egresados “Importancia de la programación en el presente y futuro de la Ingeniería en Electrónica”</p>	<p>Charla que conto en su mayoría con la participación de egresados de Ingeniería Electrónica y que, por recomendación de los mismos, abre la posibilidad de abrir en 2021 un curso de extensión de programación.</p>
<p>Realización de charla a estudiantes y egresados “Electrónica en el mundo de la moda”</p>	<p>Charla que contó con la participación de estudiantes de Electrónica y logró dar otra perspectiva diferente del uso de la electrónica a lo cotidiano</p>
<p>Realización de curso en convenio con la Escuela de Locería de Mecánica de la Locería Corona “Metodologías y Herramientas para afrontar la crisis”</p>	<p>Curso que surge como resultado de diversas reuniones tenidas con la Escuela de Mecánica Locería Corona. Este curso es el inicio de lo que se espera sea una alianza para el desarrollo de futuras estrategias conjuntas</p>
<p>Participación en eventos</p>	<ul style="list-style-type: none"> • Participación con tres proyectos (en etapa de desarrollo) de en el XIX Encuentro Departamental de Semilleros de Investigación 2020 – RedCOLSI. 3 Semilleristas participan como parte del comité evaluador • 4 Ponencias 8° Simposio Internacional de Productividad en modalidad Poster • 1 Ponencia 8° Simposio Internacional de Productividad en modalidad Oral
<p>Rally Latinoamericano de Innovación 2020, (Evidencia 16)</p>	<p>Apoyo y sede 3 Semilleristas participan quedando uno de sus proyectos en el segundo lugar de la Sede IUSH</p>
<p>Proyectos de Investigación</p>	<ul style="list-style-type: none"> • Convocatoria RUCC en la línea de Pospandemia en coautoría con la UCO “Propuesta de un esquema prospectivo de riesgos derivados de la pandemia en la comunidad educativa de las IES católicas y su impacto en la pospandemia” (Evidencia 17) • Convocatoria Proyecto Fondo IUSH2020 “Diseño de un modelo de diagnóstico y simulación operativa que le permita a las organizaciones del Valle de Aburrá lograr procesos prospectivos y sostenibles” (Evidencia 18)
<p>Participación en las actividades de Cátedra Nómada de Ingenierías (Sesiones semanales y Consecución de ponentes)</p>	<p>Participación promedio de 90 estudiantes por sesión.</p>

<p>Actividades académicas de la SCo2, destacándose la participación en el comité Organizador del Simposio Nacional de Maestrías y Doctorados de la SCo2</p>	<p>Consecución de certificados como miembro de organización académica, como evaluadora de artículo científico y como organizadora de evento científico y académico, que se anexaron al CvLAC</p>
<p>Participación en las sesiones mensuales y actividades de REDIS Antioquia, incluyendo organización del evento 2021 "Educación - Empresa - Estado"</p>	<p>Estar al tanto de las propuestas académicas y oportunidades de relacionamiento empresarial para estudiantes de últimos semestres y egresados. Por ejemplo, el jefe del Centro de prácticas participó de varias de las reuniones a nombre de la IUSH.</p>
<p>Se realizó la semifinal y la final de Maratón TIC de programación Alianza Futuro Digital: Intervención de la Escuela de ingeniería para crear los retos de programación, realizar el montaje de los retos en la plataforma Hackerank y acompañamiento durante todo el evento organizado por la Alianza Futuro Digital.</p>	<p>620 estudiantes de 10° y 11° de educación básica secundaria. Instituciones del sector público en los niveles de Media Técnica.</p>
<p>Charlas temáticas en vivo</p>	<p>4 charlas sobre programación, seguridad informática, analítica de datos y diseño de software</p>
<p>Registro ante Secretaría de Educación de la Técnica Laboral en Asistente en Programación de Software</p>	<p>Resolución número 202050027782 de 20/05/2020</p>

Fortalezas

Compromiso de los estudiantes y docentes del programa, prácticas de calidad y exigencia que enriquecieron los ejercicios de clase, además de un diálogo abierto para la búsqueda del mejoramiento continuo.

Participación de los docentes en los ejercicios de escuela, como parte del contenido curricular, haciendo academia interdisciplinaria y complementaria.

Escuela de Artes

La Escuela de Artes durante el periodo comprendido entre enero y diciembre de 2020 estableció varios procesos todos enfocados en el crecimiento de la Escuela, en permitir la dinámica de formación para los estudiantes y en el desarrollo del proyecto de vida del docente. Sus objetivos puntuales se enfocaron en orientar y gestionar las actividades académicas y requerimientos de cada uno de los programas de formación, activar y mantener la investigación para nutrir su Grupo de investigación, y finalmente, hacerle frente a la contingencia mundial del Covid-19 y su repercusión en las diferentes actividades académicas desde condiciones de virtualidad.



Programas Académicos

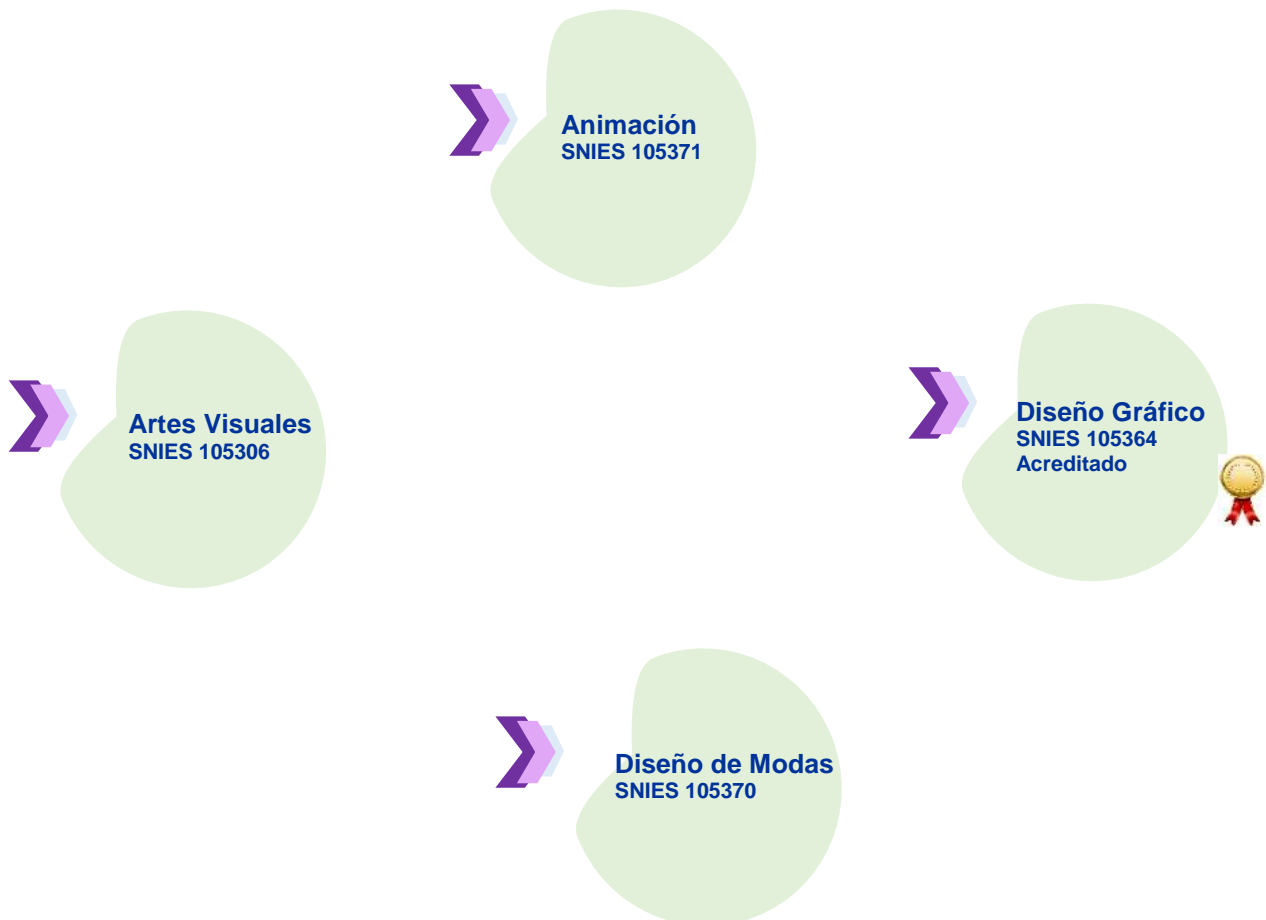

 **Realización y Producción Musical**
SNIES 106095

 **Tecnología en Diseño Gráfico**
SNIES 53067

 **Tecnología en Producción de Moda**
SNIES 104352

Conoce Nuestro Laboratorio de Modas



 Escanéame

Aquí es donde nuestros estudiantes de Diseño de Modas hacen que la magia ocurra. Conoce el Laboratorio de Modas de la IUSH, un espacio para la innovación.

Muestra de Diseño de Modas de 2020



Escanéame



Acompañamos los procesos de creación de nuestros estudiantes y queremos compartir los maravillosos resultados con ustedes

Episodios de Jueves de Moda

Tu armario dice más de ti de lo que piensas. ¿Qué no puede faltar en él? conoce la respuesta de David Herrera Martínez, y muchas más curiosidades de nuestro programa de Diseño de Modas, de la mano de nuestros Estudiantes.

Ver Video



Para Daniel Baena la Producción de Modas es el complemento ideal para su vocación de artista. Conoce su interesante punto de vista sobre la moda y cuáles son sus aspiraciones como profesional.

Ver Video



Gloria es una Docente de la Escuela de Artes quien hizo su tesis de maestría sobre una reflexión de la industria de la moda, impactado desde allí las asignaturas de Estilismo, Ilustración de Moda y Diseño Vectorial que enseña en la IUSH.

Ver Video



Contar historias a través del vestir es uno de los objetivos de Sebastián Vicordis, estudiante de nuestro programa de Diseño de Modas.

Ver Video



Andrés Astudillo docente de nuestra Escuela de Artes habla de la importancia de la radio y el podcast para la comunicación de la moda, y cómo vuelve sus contenidos atemporales para permitir la conexión con el tema.

Ver Video



Actividades Desarrolladas

Impacto

Propuesta general para el proceso de remasterización de la Escuela de Artes en su Sistema Curricular Transmedial fundamentalmente en la implementación de los Laboratorios de Experiencias LAB.EX en su proceso de formación	La propuesta permitió ser la base fundante para el desarrollo del nuevo programa de publicidad, la renovación del registro calificado para la Tecnología en Diseño Gráfico y la activación de los laboratorios de Experiencias en la estructura de investigación de la Escuela
Desarrollo de la propuesta Curricular Transmedial de la Escuela de Artes en lo que refiere al trabajo de grado en el nivel 8 y en la práctica para el nivel 9	Fortalecimiento del sistema de formación de la Escuela de Artes diseñado en condiciones de transmedialidad para los programas profesionales
Desarrollo de la propuesta para el nuevo programa de Publicidad denominado Creatividad Publicitaria	Fortalecimiento del programa existente de Publicidad, Innovación y pertinencia frente a la concepción de la dimensión de la publicidad su formación para lo que requiere el contexto mundial hoy.
Desarrollo del Sistema Curricular Transmedial para el ámbito tecnológico en la Escuela de Artes	Nutrir el sistema tecnológico de formación en su adaptabilidad al Sistema Curricular Transmedial con el que desarrolla la escuela su proceso de formación en los programas profesionales.
Desarrollo de la propuesta para la Renovación del Registro Calificado de la Tecnología en Diseño Gráfico	El desarrollo permitió crear la estructura base para la transformación del sistema tecnológico actual al sistema Curricular Transmedial de la Escuela
Desarrollo y adecuación del proceso académico de formación de la Escuela de Artes bajo las condiciones de la pandemia del Covid-19	Creación y adaptación de la dinámica académica a los contextos de la virtualidad para su acompañamiento a la formación presencial
Realización de la muestra de final de semestre CONEXOS en los semestres 2020-1 y 2020-2	Visibilización de Escuela y su talento en las diferentes redes sociales
Aula Expandida 2020-1 Día de la Creatividad 21 de abril de 2020-1	Aula Expandida 2020-2 Creatividad sostenible 10 de noviembre de 2020-2
Extensión del proceso curricular de la Escuela y su relación, entre comunidad académica externa, estudiantes y profesores	

Fortalezas

Fortalecimiento del Sistema Curricular Transmedial en su estructura básica a través del desarrollo de los laboratorios de Experiencias LAB.EX, como ejes catalizadores en el planeamiento de una nueva dinámica de formación en artes en donde la investigación-creación es su eje estructurante.

Aprendizaje de trabajo en grupo para la elaboración de propuestas colectivas en torno a los procesos de formación en condiciones contemporáneas.

Resiliencia y aprendizaje como conceptos preponderantes frente a la crisis mundial de la pandemia del Covid-19 en ámbitos académicos.

Escuela de Ciencias Sociales y Humanas

Como parte de las acciones que nos permiten sincronizar el ejercicio profesional y las actividades propias de la Escuela de Ciencias Sociales y Humanas con el Plan de Desarrollo Institucional 2020 - 2022, en sus tres ejes estratégicos: calidad, sostenibilidad e impacto; y partiendo de que la Escuela se convierte en el motor fundamental para reflejar el interés de la IUSH por potenciar las competencias de cada ser humano: se presentan los logros más importantes de los programas académicos, centros y procesos, como resultado de la unión de voluntades para trabajar de manera colaborativa por el futuro y la proyección del Salazar y Herrera. Los objetivos alcanzados, parten de un análisis histórico sobre las mejores prácticas que se han realizado desde el 2017, aprovechando las fuerzas que caracterizan a los miembros del equipo, aminorando las debilidades, alineándonos con las oportunidades del ecosistema que habitamos y haciendo de las amenazas del sector educativo, una alternativa para alcanzar la excelencia. Los resultados obtenidos están enmarcados en una realidad que vivimos desde marzo del año pasado: los retos asociados al Covid-19. Esta coyuntura nos ha exigido el uso de las herramientas que proporciona la cibernación, para hacer de la comunidad académica, un equipo de trabajo conectado desde las plataformas. Estamos alineados con la misión y la visión salazarista, y desde éstas, sincronizamos el diseño de las actividades que emergen de la Escuela, y apoyamos de manera determinada el liderazgo del eje de calidad desde la Vicerrectoría Académica, el de sostenibilidad desde la Vicerrectoría Administrativa y Financiera; y de impacto desde la Vicerrectoría de Desarrollo Organizacional, ya que el cumplimiento de las funciones sustantivas de la educación superior; permite potenciar cada eje y contribuir a la consolidación del Plan de Desarrollo en su completitud.

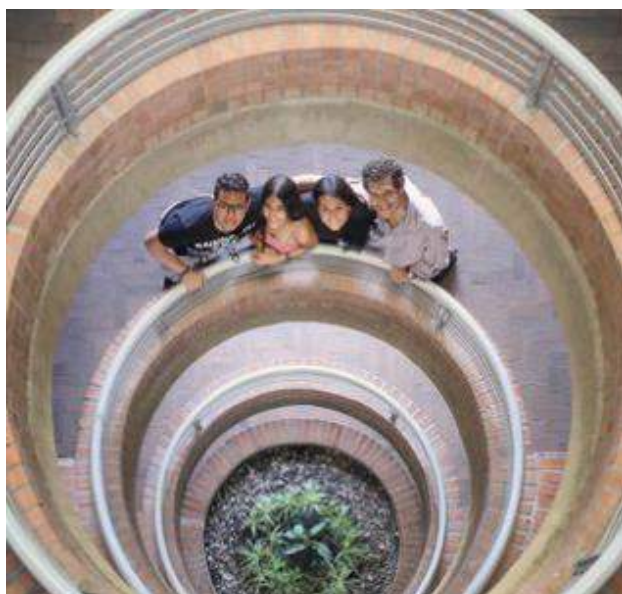

Programas Académicos



**Comunicación
Organizacional**
SNIES 102289

Ver video



Derecho
SNIES 102289

Actividades Desarrolladas

Propuesta general desarrollo de ciclos de formación y encuentros con los docentes

(Formación y capacitación Docente)

1. Desarrollo de la Segunda Convención de Docentes de la Escuela de Ciencias Sociales y Humanas, cuyo tema se enfocó en la potenciación de competencias comunicativas y en herramientas para enfrentar las clases y los estudiantes, desde la cibernsiedad.
2. Alineación estratégica y pedagógica con profesores del Centro de Idiomas.
3. Encuentros con el Decano.
4. Participación en los cursos ofertados por el Centro de Pedagogía.
5. Diplomado "El rol del docente: La función tutorial en entornos virtuales".
6. Capacitación en pruebas Saber Pro y TyT.

Participación de 34 docentes de cátedra y 5 profesores de tiempo completo.

Visitas institucionales

Se realizaron 45 visitas virtuales a organizaciones de la región, para conectar a la comunidad institucional con la realidad del ecosistema que habita:

1. Centro Comercial El Tesoro
2. Federación Nacional de Cafetero
3. Sitios emblemáticos de Medellín, a través de Cátedra Medellín: cementerios, instituciones de innovación, distrito creativo, iglesias, parques, Parque Arví, museos, sistemas integrados de transportes, comunas, medios de comunicación, instituciones académicas, entre otros.
4. Metro de Medellín
5. Ruta N
6. Concejo de Medellín
7. Comuna 13

Escuela con expertos

Se invitaron a figuras reconocidas para que socializaran con los estudiantes las tendencias en sus campos de estudio, los encuentros se llevaron a cabo a través de Zoom, Google Meet y Microsoft Teams.

Proyectos de aula

Los docentes desarrollaron 934 proyectos desde las asignaturas. Es importante anotar que estos son evidencias de los resultados de aprendizaje que se plantean desde cada materia y plan de estudio.

Consultoría empresarial

Se desarrollaron desde las asignaturas, consultoría a diferentes empresas en asuntos de comunicación y derecho

1. Tigo Colombia
2. Comercial Nutresa

3. Museo Cementerio San Pedro
4. Distribuidora Diparco S.A.S.
5. Mattis Inmobiliaria
6. Prodia S.A.S.
7. Partequipos S.A.S.
8. Rikatas
9. Institución Universitaria Salazar y Herrera
10. Firmeza y Efecto
11. Parque Biblioteca del Corregimiento de San Cristóbal.
12. Secretaría de Participación Ciudadana de la Alcaldía de Medellín.
13. Personería de Barbosa (Antioquia)
14. Raza Cerveza Artesanal
15. Colegio Mayor de Antioquia
16. Cooperativa Financiera JFK
17. Clínica Conquistadores
18. Gelatería Yobi
19. Heladería Keiken
20. Budapest SPA
21. Reccell Comunicaciones
22. Grupo Réditos
23. Restaurante Ganso y Castor
24. Alcaldía de Bello
25. Starbucks

No. de organizaciones visitadas: 45

No. de expertos invitados a la institución: 104

No. de proyectos de aula realizados: 934

No. de consultorías empresariales realizadas: 25

Impactos en la comunidad académica

Estudiantes: 450

Profesores: 39

Personas fuera de la Institución: 50

Egresados: 13

Redes de trabajo colaborativo

La escuela participa en las siguientes redes:

1. Red de Instituciones Académicas de la Industria Turística de Antioquia.
2. Red de Universidades Católicas de Colombia (Antioquia – Chocó) RUCC.

Actividades con redes

En estas redes se llevaron a cabo diferentes acciones de impacto interinstitucional y con el entorno:

1. III Conversatorio de Turismo y Territorio.
2. Alineación estratégica de instituciones académicas de la Industria Turística.
3. Encuentro XIX departamental de semilleros de investigación.

Actividades con otras IES

En el relacionamiento con otras instituciones, la Escuela promovió el desarrollo de diferentes actividades:

1. Celebración del Día Internacional del Turismo.
2. Proyecto Illustratio

No. de redes en las que se participa: 6

No. de actividades realizadas en las redes: 2

No. de actividades realizadas con otras instituciones académicas: 2

Impactos en la comunidad académica

Estudiantes: 2.652

Profesores: 1.680

Colaboradores: 2.500 Personas fuera de la Institución: 3.678

Proyectos de investigación

Se desarrollaron los siguientes proyectos de investigación:

1. Proyecto: Gestión del conocimiento en la Industria Turística de Antioquia.
2. Análisis de la Propiedad Intelectual (PI) como un posible factor de riesgo LAFTAC y su impacto en la Reputación Corporativa (RC) en Colombia para la creación de un procedimiento en la relación con proveedores y contratistas.
3. Hacia una ciudadanía ecológica: el compromiso de la educación superior para su promoción e implementación

Productos de investigación

1. Libro digital universitario: "Modelo de Gestión de Conocimiento para la Industria Turística en Antioquia".
2. Trabajos de grados de estudiantes de Derecho.
3. Capítulo de libro: ¿Por qué es importante analizar la internacionalización y la reputación corporativa en el contexto latinoamericano?
4. Capítulo de libro: Educar en la finitud: una de las claves para el bien-estar

Medios de divulgación

1. VII Simposio de Ciencias Sociales y Humanas.
2. Simposio de Investigación del Programa de Derecho.
3. IV y V Coloquio de Endomarketing y Endocomunicación.
4. II Coloquio de Reputación Organizacional.

Proyectos de capacidad Instalada

1. Grupo Illustratio.
2. Impacto de la enseñanza del inglés técnico (English for Specific Purposes) en los programas de la IUSH.

Semilleros de investigación y grupos de estudio

1. Semillero Colombia Vive.
2. Grupo de estudio Dynaco

No. de proyectos desarrollados: 2

No. de productos de investigación: 3

No. de medios de divulgación: 4

No. de semilleros y grupos de estudio: 2

Impactos en la comunidad académica

Estudiantes: 134

Profesores: 34

Eventos institucionales y académicos

Encuentros promovidos entre la comunidad institucional en alianza con otras escuelas y propiamente desde la gestión de los integrantes de la Escuela:

1. Conversatorio sobre Reputación Corporativa.
2. Encuentros con el decano.
3. Segundo Festival de Tango.
4. Panel de Expertos
5. Cursos y charlas dirigidas por el área de Extensión Académica de la IUSH, frente a temas de etiqueta y protocolo, reputación corporativa, formación en idiomas y propiedad intelectual.
6. Charla sobre Motivación, Inspiración y Transformación en la enseñanza del inglés.
7. Capacitación en nomas APA

No. de eventos institucionales y académicos realizados directamente por integrantes de la Escuela: 9

Impactos en la comunidad académica

Estudiantes: 2.430

Profesores: 250

Colaboradores: 75 personas fuera de la Institución: 410

Egresados: 22

Docencia

Desarrollo de proyectos y actividades con impacto en la formación y las asignaturas

1. Unificación de criterios de evaluación y renovación de metodologías en el proceso de enseñanza aprendizaje del área de Idiomas.
2. Actualización de los planes de estudio de los programas académicos.
3. Actualización de los contenidos incluidos en microcurrículos de los programas académicos, áreas de Humanidades e Idiomas.
4. Fortalecimiento de la formación en competencias comunicativas desde las asignaturas del componente sociohumanístico de la IUSH.
5. 1.432 estudiantes hicieron parte de los ciclos de formación en inglés, lo que consolida la formación en lenguas desde la comunidad académica salazarista.
6. Inicio del Comité Curricular de Escuela para garantizar el futuro y la proyección de los programas académicos.
7. Club de Conversaciones en Inglés promovidas como la manera de hacer del Salazar y Herrera, una institución
8. conectada con el mundo

Impactos en la comunidad académica

Profesores: 45

Estudiantes: 2.430

Estudiantes en formación en inglés: 1.432

Proyección social e impacto con la comunidad

Visita a la Casa de Abuelos del corregimiento de San Cristóbal, a través del programa: Alegratón 2020.

Impactos en la comunidad académica

Estudiantes: 33

Profesores: 2 Personas fuera de la

Institución: 42

Alegratón 2020



Charla Sobre Motivación, Inspiración y Transformación del Inglés



Escuela con Expertos



II Festival de Tango 2020



Encuentros con el Decano

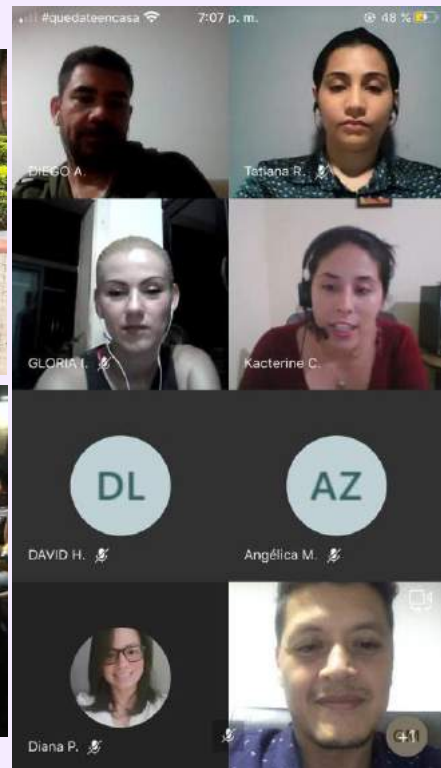

Consultorio Jurídico Benedicto XVI

El consultorio Benedicto XIV de la Escuela de Ciencias Sociales alineada con la misión y visión institucional, ha desarrollado una serie de acciones en el 2020 frente al plan de desarrollo 2022, recordando que nuestro lema es “Asesoría Jurídica con calidad técnica y humana”. El consultorio ha logrado un reconocimiento en los barrios periféricos de Medellín, presentando un panorama completo de las acciones y/o proyectos que acercan al consultorio jurídico a la sociedad, además de las conferencias programadas para capacitar constantemente a nuestros estudiantes para servir a la comunidad prestando un servicio social de carácter gratuito a personas de escasos recursos económicos que requieran del acompañamiento jurídico dentro de las competencias que permite la ley, para garantizarles los derechos de igualdad y de acceso a la justicia fomentando acciones que detalla los procesos, todo este trabajo es posible gracias a la articulación estratégica que se realiza. El Consultorio Jurídico Benedicto XVI en los meses transcurridos durante el año 2020 y a pesar de la pandemia continuó brindando su atención a los usuarios de forma virtual por medio del correo consultoriojuridico@salazaryherrera.edu.co y las líneas telefónicas 4600707 ext. 1218 logró un notable posicionamiento de acuerdo al flujo de usuarios, conto con estudiantes, cada una de ellos a cargo del respectivo asesor docente, y una recepción de 256 usuarios atendidos, para el inicio de una Clínica Jurídica, razón por la cual en el momento contamos con cinco frentes de investigación aplicada, con el fin de que en el menor tiempo posible se pueda por medio de una acción constitucional. Todo este trabajo es posible gracias a la articulación estratégica que se realiza.

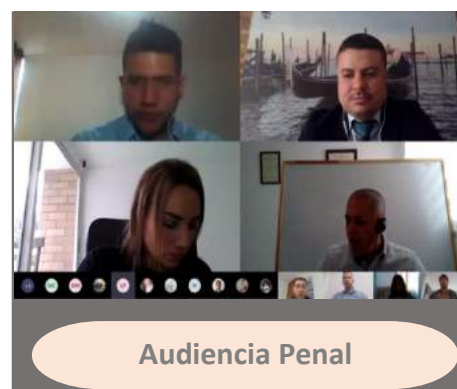
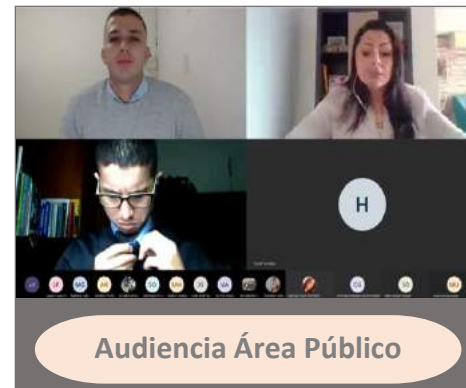

Actividades Desarrolladas

Consultas jurídicas

2020-1 con 101 usuarios
2020-2 con 151 usuarios

Jornadas Jurídicas

Evento de Estar bien en el cual participaron colaboradores y estudiantes

Audiencias Preparatorias realizadas en el primer y segundo semestre

Audiencia simulada del área de derecho penal
Audiencia simulada del área de derecho público
Audiencia simulada del área de derecho civil
Audiencia simulada del área de derecho laboral
Audiencia simulada del área de derecho familia

Participación de 297 personas

Trabajo Teórico Práctico

Se desarrollaron dos eventos uno en mayo y noviembre con participación de Estudiantes regulares del consultorio jurídico

Grupo ILUSTRATIO

Conversatorio sobre “Cadena Perpetua para violadores de Menores en Colombia” con participación de 150 personas

Capacitaciones

Capacitación Generalidades de la prueba área civil
Capacitación Pruebas en Derecho de Familia
Capacitación de Pruebas en Derecho Laboral
Capacitación de Pruebas en Derecho Administrativo
Capacitación de Pruebas en Derecho Penal

Participación de colaboradores, docentes y estudiantes

Visitas a las Agencias de Prácticas

Asistencia del Director del Consultorio Jurídico a las agencias de prácticas

Redes de trabajo colaborativo

1. Red de Consultorios Jurídicos y sus centros de conciliación. Reunión de manera mensual, se realizó dos menciones inaugurales.
2. Red Tejiendo Justicia, capacitaciones de enfoque de género.
3. Red Interinstitucional de Derecho Procesal y Justicia.
4. Red Colombiana de Semilleros de investigación – Redcolsi

Actividades con Redes

En estas redes se llevaron a cabo diferentes acciones de impacto interinstitucional

Eventos promovidos desde el Consultorio Jurídico Benedicto XVI

1. Inducción al Consultorio Jurídico.
2. Encuentro Regional de Consultorios Jurídicos.

Se concretaron en la cuarentena estricta convenios con la Fiscalía General de la Nación, y el Ministerio del trabajo, para el apoyo de consultas virtuales a los usuarios de estas dos entidades lo que generó una gran estrategia en aras de ayuda a la comunidad más necesitada. Dirigida a colaboradores, docentes y comunidad en general.

Se generó una estrategia, en contra de la violencia intrafamiliar denominada cuarentena sin violencia dirigida a colaboradores, docentes, estudiantes y comunidad en general.

Se generaron una serie de documentos "cartillas" de capacitación y apoyo a la comunidad frente a temas críticos que se generaron frente a la pandemia dirigida a colaboradores, docentes, estudiantes y comunidad en general.

En la temporada entre junio-julio no se suspendió la atención a usuarios de manera virtual contando con el apoyo de seis estudiantes adscritos al consultorio y del director del mismo, atendiendo a las emergencias jurídicas que se presentaron a raíz de la pandemia dirigida a colaboradores, docentes, estudiantes y comunidad en general.

Eventos institucionales y académicos

Capacitaciones en Normas APA dirigida a colaboradores, docentes y estudiantes.

Campaña con la procuraduría General de la nación sobre la explotación de sexual y trata con fines de prostitución en Colombia dirigida a colaboradores, docentes, estudiantes y comunidad en general.

Fortalezas

Una de las ventajas sobresalientes de la Escuela de Ciencias Sociales y Humanas de la Institución es la relación de amistad que sostiene con el sector externo. Esto le ha permitido generar alianzas estratégicas, para beneficio de los estudiantes, profesores, egresados, colaboradores, directivos u otros participantes de la comunidad académica. La asistencia a redes de trabajo colaborativo, las visitas empresariales, la asesoría y consultoría en entornos organizacionales, el diseño e implementación de proyectos de investigación, el contar con expertos y líderes para interactuar en espacios de enseñanza, aprendizaje y evaluación con estudiantes. Por otra parte, en alianza colaborativa con el área de Formación Continua, se han realizado una serie de actividades de extensión y proyección social, que posibilitan la inclusión de los estudiantes u otros grupos de interés, en realidades del ecosistema que habitan, para hacerlos más sensibles al contexto y sus integrantes, y llevar a que su perfil y formación, sean coherentes con el perfil de egreso propuesto ante el Ministerio de Educación Nacional de Colombia. Finalmente, como responsables del componente socio humanístico de la IUSH, la Escuela tiene como misión potenciar las competencias comunicativas en español u otras lenguas de los miembros de comunidad académica institucional, partiendo de ciclos de formación que garanticen los resultados, objetivos y productos de aprendizaje.

Existe una fuerza relevante desde la Escuela: El soporte administrativo de los procesos y procedimientos que se lideran, logrando que se mejoren las actividades que se ejercen. Una muestra se encuentra en el Centro de Idiomas de la IUSH, el cual desde el año en que fue asumido por la Escuela, en 2018, hasta este momento, los ingresos han aumentado al igual que el número de estudiantes matriculados. Hay estabilidad en la gestión con los docentes, y la selección de ellos ha estado enmarcada en la excelencia: 3 de los 5 profesores con una mejor evaluación por parte de los estudiantes en el ámbito institucional, hacen parte del cuerpo docente de los programas de Derecho, del Centro de Humanidades y del programa de Comunicación Organizacional. La Revista Dinero, a través del ranking de las mejores universidades para estudiar programas académicos, ubica a la IUSH como la séptima mejor institución para estudiar Derecho en Antioquia, y la quinta para estudiar Comunicación. Finalmente, el programa de Derecho de la IUSH cuenta con los egresados mejor remunerados del medio. Seguimos fortaleciendo nuestra fuerzas y diferenciadores, bajo la premisa de garantizar calidad en vez de cantidad, llevando a que todo lo que hagamos se ejecute de una manera relevante y significativa.

De la mano de la RED, el consultorio es partícipe de “Tejiendo Justicia” “Red consultorio Jurídico” en el enfoque hacia la población en situación de discapacidad, también con un enfoque social en el género y en la transparencia. Para El consultorio Jurídico Benedicto XVI, hacer parte de la RED y de Tejiendo Justicia es de suma importancia dado el impacto social que ello trae puesto que, lo que busca “Tejiendo Justicia” es, fortalecer la capacidad institucional y universitaria para generar transformaciones sociales desde la práctica del Derecho, en favor de la inclusión, la igualdad y la transparencia. RED, Tejiendo Justicia, nuestra Institución y demás Universidades Públicas y Privadas, conforman un organismo que vela por los derechos de las personas dando así un claro enfoque en el ser humano, en sus necesidades y fortalezas.

El consultorio Jurídico Benedicto XVI se cuenta con excelente equipo de trabajo con cinco frentes de investigación aplicada, con el fin de que en el menor tiempo posible se pueda por medio de una acción constitucional dar acompañamiento jurídico a la comunidad.



Educación Virtual

La unidad de Educación Virtual en el marco del proceso misional académico de la IUSH, contribuye con el desarrollo de contenidos digitales que apoyan el proceso formativo de las cuatro Escuelas de la Institución, las necesidades de formación que tiene la Universidad para sus empleados y como área estratégica para el sector empresarial en la transformación y difusión del conocimiento a través de la virtualidad.

Diseñamos e implementamos las OVA (Objetos Virtuales de Aprendizaje) con una metodología propia de acuerdo con los parámetros de calidad institucionales. Transformamos conocimiento a través de medios tecnológicos para dinamizar y facilitar el proceso de formación, y así flexibilizar la enseñanza y el aprendizaje interactivo. Nuestro énfasis está en los siguientes frentes:

1. Producción de contenidos: organizar y/o generar conocimiento a la medida, estándar o genérico que permita aprender de un tema específico.
2. Integración a plataforma: generar espacio virtual amigable y estético con el usuario, que permita interacción y permanencia en el proceso formativo.
3. Administración: acompañar cada uno de los procedimientos que forman la cadena de valor, para alcanzar el producto propuesto y satisfacer los requerimientos del cliente.

Los proyectos formativos se desarrollan por iteraciones revisadas y aprobadas por el experto y/o docente, lo cual garantiza la pertinencia y calidad de los recursos virtuales al momento de la articulación final.

Contamos con un equipo capacitado en diferentes áreas de producción digital y asuntos pedagógicos, que es enriquecido por la orientación y acompañamiento de las unidades académico – administrativas que se incluyen bajo el direccionamiento de la vicerrectoría académica de la IUSH, lo cual avala el grado de pertinencia de Educación Virtual de cara a la misión Institucional.



Moodle - Toda la actividad (todos los roles)

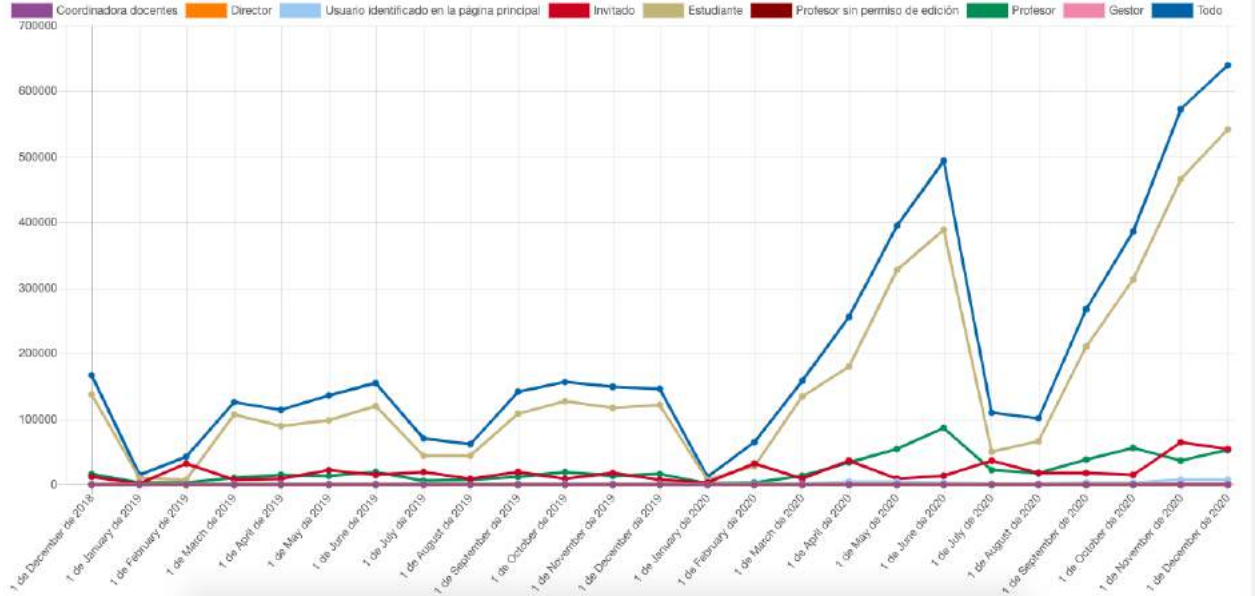

Fin del período (Mes)	Coordinadora docentes	Director	Usuario identificado en la página principal	Invitado	Estudiante	Profesor sin permiso de edición	Profesor	Gestor	Todo	Registros
1 de December de 2020	0	0	7155	54532	541807	0	53189	96	640178	Curso Registros
1 de November de 2020	0	0	6646	64000	465783	10	36955	85	572332	Curso Registros
1 de October de 2020	0	0	2708	14268	312516	2	55862	39	385395	Curso Registros
1 de September de 2020	0	0	2910	17735	210453	1	38052	6	267365	Curso Registros
1 de August de 2020	0	0	1030	17400	66083	77	17525	6	100725	Curso Registros
1 de July de 2020	0	0	1409	35900	50281	31	21529	9	109104	Curso Registros
1 de June de 2020	1	16	3218	13851	388266	60	86512	1334	493258	Curso Registros
1 de May de 2020	0	0	3832	8424	326702	97	54670	294	394013	Curso Registros
1 de April de 2020	0	0	4485	37006	180083	0	34255	0	255597	Curso Registros

1 de March de 2020	0	0	2144	8552	134746	1	12775	0	158182	Curso Registros
1 de February de 2020	0	0	1193	32852	27824	1	2917	0	64680	Curso Registros
1 de January de 2020	0	0	227	2980	7072	0	1622	0	11816	Curso Registros
1 de December de 2019	0	0	1327	7031	121746	29	15723	0	145853	Curso Registros
1 de November de 2019	0	0	1670	17746	116523	3	12663	0	148567	Curso Registros
1 de October de 2019	0	0	1557	8758	127135	0	19072	0	156417	Curso Registros
1 de September de 2019	0	0	1998	18426	108773	0	12027	0	141224	Curso Registros
1 de August de 2019	0	0	693	9370	43896	0	7453	0	61394	Curso Registros
1 de July de 2019	0	0	1098	19368	43522	0	5646	0	69610	Curso Registros
1 de June de 2019	0	0	1891	14916	119745	0	18956	0	155499	Curso Registros

1 de May de 2019	0	0	2036	22410	98416	0	13708	0	136552	Curso Registros
1 de April de 2019	0	0	1153	8903	89070	0	15021	0	114117	Curso Registros
1 de March de 2019	0	0	1433	7496	107085	0	9885	0	125867	Curso Registros
1 de February de 2019	0	0	530	31698	7238	0	2544	0	41816	Curso Registros
1 de January de 2019	0	0	455	1428	10352	0	2874	0	15109	Curso Registros

Actividades Desarrolladas

1. Desarrollo de contenidos digitales

- 1.1 Producción de 9 cursos nuevos 100% virtuales dirigido a toda la comunidad estudiantil.
- 1.2 Todos los cursos de cada una de las Escuelas, a partir del segundo periodo académico, tuvieron asistencia desde la virtualidad con Moodle y Microsoft Teams.

El impacto se reflejó en dos aspectos:
 - En el último semestre (periodo 4 y 5) tuvimos en total 753 cursos asistidos desde la virtualidad en el campus virtual. Más de 3.000 estudiantes en plataforma en el tiempo de cuarentena.
 - Las interacciones en la plataforma crecieron exponencialmente 409% del 2019 al 2020, se pasó de 156.417 (pico más alto en junio de 2019) a 640.178 (pico más alto en diciembre de 2020). Estas interacciones se calculan mes por mes. La evidencia de esto están en el anexo 1, 2, 3 y 4.
- 1.3 Número de estudiantes matriculados en el 2020 en cursos 100% virtuales: 1.014 frente a 1.221 que tuvimos en el 2019

En términos de porcentaje, decrecimos 16.95%. Esto se explica por tres fenómenos que ocurrieron este año:
 - El tercer periodo académico (meses de junio y julio) no se ofertó ningún curso 100% virtual por parte de las Escuelas.
 - La pandemia trajo una disminución en las matrículas.
 - Como todos los cursos de la universidad estaban asistidos por la virtualidad y herramientas TIC, muchos de los estudiantes no se matricularon en cursos virtuales.
- 1.4 Capacitación y preparación a los estudiantes para las pruebas Saber Pro y TyT a través de unos simulacros en el campus virtual “Entrénate Saber Pro” con participación de 83 estudiantes.
- 1.5 Prueba de inducción a estudiante nuevo. Es una prueba que se realiza a través del campus virtual para determinar en qué nivel están ingresando nuestros estudiantes, esta actividad fue realizada por todos los estudiantes nuevos.
- 1.6 Acompañamiento virtual a la media técnica de 3 colegios arquidiocesanos: Colegio Parroquial Emaús, Instituto Vicarial Jesús Maestro y Colegio Parroquial Nuestra Señora del Buen Consejo, con participación de 200 estudiantes.
- 1.7 Acompañamiento virtual a las especializaciones, creación de aulas para los módulos académicos y soporte técnico, dirigido a los estudiantes de especialización de la IUSH.

2. Articulación con procesos administrativos

- 2.1 Capacitación docente E-learning para el aula. Por el tema de la pandemia, se realizaron varias jornadas personalizadas de capacitación docente sobre el uso y manejo del campus virtual y Microsoft Teams. Hubo más de 10 docentes en cada encuentro.
- 2.2 Capacitación permanente en herramientas TIC, con la realización de una serie de instructivos para los docentes y estudiantes en las herramientas TIC que tiene Moodle y Microsoft Teams.
- 2.3 Visita de pares académicos a registros calificados, con una valoración positiva de la presentación del área.
- 2.4 Certificado de seguridad SSL para el campus virtual, que valida la Protección de la base de datos de todo el campus virtual frente a ataques informáticos.
- 2.5 Ampliación del ancho de banda para el servidor cloud que soporta el campus virtual, Con la inmersión de la academia a la virtualidad y el crecimiento exponencial de usuarios que interactúan en el campus virtual se adquirió en Contabo este servicio.
- 2.6 Incorporación de un auxiliar TIC para el Centro, quien acompañará y articulará mejor los procesos entre el área, las decanaturas y los estudiantes, lo que mejora en la prestación del servicio y soporte técnico para administrativos, docentes y estudiantes en todo lo referente al campus virtual.
- 2.7 Elaboración y construcción de las políticas del Centro de Educación Virtual.

3. Apertura de mercados

- 3.1 Relacionamiento y puesta en marcha de un diplomado virtual con la Alcaldía de Barranquilla y el ICBF sobre crianza positiva y desarrollo infantil, en esta formación participaron 450 madres comunitarias y agentes educativos de la Alcaldía de Barranquilla y el ICBF.
- 3.2 Licitación ganada con Grupo Familia para ser proveedores exclusivos de desarrollos y contenidos virtuales para la formación interna de la Compañía. Promoviendo varios contratos y desarrollos para el 2020 y el 2021; esto se reflejará en los ingresos que genera la unidad.
- 3.3 Ejecución y producción de un curso para Grupo Familia sobre habeas data, producto de la licitación con el Grupo Familia.
- 3.4 Curso digital para el manejo de redes sociales para la misión evangelizadora, curso desarrollado para la Arquidiócesis de Medellín en conjunto con el Centro de Extensión y Proyección Social, para sacerdotes y laicos comprometidos de las parroquias de la Arquidiócesis. Tuvimos 48 participantes de esta formación
- 3.5 Producción y ejecución de curso virtual para Comercial Nutresa sobre acoso laboral, con un impacto nacional para el talento humano de Comercial Nutresa.
- 3.6 Miembro de la RUCC (Red de Universidades Católicas de Colombia); planificación de desarrollos digitales en conjunto con 7 universidades católicas del nodo Antioquia – Chocó, propiciando un primer acercamiento con la Universidad San Buenaventura.

Fortalezas

La fortaleza del proceso del área está en el talento humano altamente competitivo y capacitado con el que se cuenta, porque al poner en común la experticia cada uno de acuerdo con su disciplina se tiene la capacidad de realizar los siguientes productos:

c. Animación

- Historias
- Infografías
- Modelos y prototipado
- Ayudas didácticas
- Personajes animados

b. Desarrollo

- Cursos virtuales
- E-learning corporativo
- Multimedias
- Juegos educativos

a. Capacitaciones y transferencia de conocimiento

- Talleres
- Seminarios
- Diplomados

Por otro lado, se han generado sinergias muy interesantes con las decanaturas y con los centros de la Institución, para desarrollar e implementar contenidos educativos para los empleados de la organización y el sector empresarial. Se diseñaron una serie de capacitaciones para los docentes y estudiantes en el uso de las TIC y del campus virtual de la Institución.

Se realizó la documentación del proceso de virtualidad (políticas y procedimientos) para tener gestión de conocimiento y evitar contingencias cuando esté ausente algún integrante del equipo.

También, se ha fortalecido el relacionamiento con el sector empresarial (Alimentos Cárnicos – Zenú, Comercial Nutresa, Alcaldía de Barranquilla, ICBF y Grupo Familia) para desarrollar cursos virtuales a la medida, que generen como lo hemos hecho hasta ahora, un ingreso importante al área y hacer que la unidad sea autosustentable.

Por otro lado, haber contado con una unidad de educación virtual en plena pandemia, garantizó que los procesos académicos no se detuvieran, generando el menor impacto posible en los docentes y estudiantes. Esto fue una fortaleza enorme en la identidad misional de la Institución.

Permanencia y Graduación con Calidad

En el mes de junio de 2020, se reestructura la unidad académico administrativa de permanencia con calidad y graduación estudiantil, adscrita a la vicerrectoría académica, con la asignación de un equipo adicional a los programas que se venían desarrollando y que se siguen manteniendo, con el fin de

promover el desarrollo integral de los estudiantes, desde el inicio hasta la culminación satisfactoria de sus estudios; a través de proyectos que son articulados con áreas administrativas y académicas de la institución que tienen como propósito disminuir el abandono universitario y promover la graduación estudiantil.



Actividades Desarrolladas

- Construcción política de Permanencia con Calidad y Graduación oportuna
- Construcción Plan de Permanencia con Calidad y Graduación Estudiantil

Estas actividades promueven programas y proyectos de acompañamiento, que permita en los estudiantes afianzar, reforzar y ampliar sus conocimientos y competencias, mitigar los factores de riesgo de la deserción y generar una cultura en pro del bienestar, la calidad y la sostenibilidad, posibilitando la formación integral como aporte significativo al proyecto de vida.

Creación del Comité de Permanencia y su respectivo reglamento

El Comité de Permanencia y Graduación Estudiantil tendrá por objeto la aprobación, actualización, divulgación y mejoramiento continuo de la Política, los programas y proyectos del Plan de Permanencia y Graduación Estudiantil

Proyecto Nivelatorios

- Dotar a los estudiantes de las herramientas académicas pertinentes para su inserción al mundo universitario.
- Establecer una línea base para medir el valor agregado a lo largo del proceso formativo.
- En el año 2020-1 se ofrecieron los nivelatorios en Habilidades Comunicativas y Habilidades Matemáticas, la participación de los estudiantes fue de la siguiente manera:

Nivelatorio:

Habilidades Comunicativas: 30 estudiantes

Habilidades Matemáticas: 47 estudiantes

Participación por escuela:

Escuela de Administración: 25 estudiantes

Escuela de Ingeniería: 28 estudiantes

Escuela de Artes: 4 estudiantes

Escuela Ciencias Sociales y Humanas: 3 estudiantes

Proyecto Entrénate Pruebas Saber

1. Promueve una cultura institucional que reconozca en las pruebas estandarizadas frente al aprendizaje, un insumo necesario para la consolidación de la calidad académica.
2. Mejora los resultados de las pruebas saber fruto de un ejercicio académico y pedagógico donde se estimule la preparación, el entrenamiento y el análisis de resultados.

En el semestre 2020-02 se realizaron las siguientes acciones:

- Simulacro entrénate pruebas saber: participaron 70 estudiantes.
- Se realizaron talleres de preparación en los siguientes módulos y estos obtuvieron una participación de:

Competencias ciudadanas: 13 estudiantes
Lectura crítica: 14 estudiantes
Comunicación escrita: 23 estudiantes
Inglés: 26 estudiantes
Razonamiento cuantitativo: 29 estudiantes

Uso del campus virtual en los proyectos de permanencia

Esta actividad permite fortalecer los procesos de aprendizaje de los estudiantes inscritos en los proyectos de nivelatorios y entrénate pruebas saber, por medio de documentos, videos, cartillas que son cargadas al campus virtual con el fin de fortalecer en el estudiante el aprendizaje autónomo.

Jornada de inducción estudiantes nuevos

- Informar a los nuevos estudiantes lo referente a la Identidad Institucional, su programa académico y los servicios que ofrece la institución a través de las diversas áreas que la integran.

- Asistencia jornada inducción semestre 2020-01. En total fueron 196 estudiantes, la participación de las escuelas fue de la siguiente manera:

Escuela de Administración: 67 estudiantes
Escuela de Artes: 74 estudiantes
Escuela de ingeniería: 39 estudiantes
Escuela de ciencias sociales y humanas: 16 estudiantes

- Asistencia jornada inducción semestre 2020-02. En total fueron 71 estudiantes, la participación de las escuelas fue de la siguiente manera:

Escuela de Administración: 31 estudiantes
Escuela de Artes: 17 estudiantes
Escuela de ingeniería: 18 estudiantes
Escuela de ciencias sociales y humanas: 5 estudiantes



Fortalezas

- Acompañamiento de las áreas académicas y administrativas de la institución, para el desarrollo de las actividades que se realizan en conjunto para prevenir la deserción institucional y promover la graduación estudiantil.
- Construcción de documentos institucionales para dar cumplimiento a lo establecido por decretos o acuerdos del MEN de cara a la permanencia.
- Ejecución de nuevos proyectos que permitan en los estudiantes tener una mejor transición a la vida universitaria.

Pedagogía

El centro de pedagogía en cumplimiento de las orientaciones dadas desde el PEI, el Plan de Desarrollo 2020 – 2022, las políticas institucionales relacionadas a lo pedagógico y las orientaciones dadas desde la Vicerrectoría Académica, organiza esta información acorde con las líneas estratégicas del plan de acción de este centro: 1. La articulación de procesos (A). 2. La calidad académica (B). 3. La formación de formadores (C).

La articulación de procesos hace referencia a acciones intencionadas con diversas dependencias de la Institución, tales como Escuelas, Unidades Administrativas y Unidades académicas, con la cuales se construye información de cara a la renovación de registros calificados, documentos de acreditación de alta calidad y otras informaciones relevantes de cara al cumplimiento de la norma y la calidad. El programa de Calidad Académica, se enfoca en el desarrollo de acciones tales como mejoramiento de pruebas saber, análisis de información en resultados de aprendizaje y actualizaciones curriculares institucionales. El programa de Formación de Formadores, vincula todas aquellas acciones tendientes a la capacitación del grupo de colaboradores de la Institución.

Las acciones de cada uno de los tres programas antes mencionados, aunado a otras actividades direccionadas desde la Vicerrectoría Académica, propenden al cumplimiento de las metas que año a año se van trazando y que ubican a la IUSH como una IES en camino continuo de una era del conocimiento, las capacidades y la sostenibilidad.



Actividades en Relación a la Articulación de Procesos

Participación en construcción, aprobación y divulgación del Proyecto Educativo Institucional, el cual fue aprobado en junio del 2020.

Participación en la construcción y divulgación de políticas Institucionales en función del Decreto 1330 del 2019.
Inversión de tiempo de 100 horas.

Participación en proyecto por extensión con Maiasaura – Alcaldía de Barranquilla, por medio de la generando indicadores de mejoramiento en extensión y proyección social.
Inversión de tiempo de 40 horas

Extensión curso responsabilidad social - Cotrafa, por medio de la generando indicadores de mejoramiento en extensión y proyección social.
Inversión de tiempo de 80 horas

Actividades en Relación a la Calidad Académica

Participación en construcción de documentos de renovación de registro calificado y participación en visitas del MEN y CNA, que impactan la sostenibilidad y pertinencia de registros calificados.
Inversión de tiempo de 160 horas

Recopilación de datos, análisis y presentación de informes de procesos de evaluación docente, semestre a semestre con la líder de apoyo académico, por medio de la identificación de variables para mejoramiento continuo del personal docente.
Inversión de tiempo de 40 horas

Acompañamiento mejoramiento curricular programas académicos, por medio de la Identificación de resultados de aprendizaje y perfiles de egreso de programas académicos sujetos a renovación de registros.
Inversión de tiempo de 60 horas

Actividades en Relación a la Formación de Formadores

Diplomado formación docente con IMF España con la participación de 141 profesores certificados con el diplomado en: EL ROL DEL DOCENTE: La Función Tutorial en Entornos Virtuales, con una inversión de \$7.000.000

Cursos de Capacitación docente interna que dio como resultado 41 profesores certificados

Segundo congreso de formación docente IUSH y celebración día del maestro, los cuales contaron con la participación de 190 profesores asistentes y certificados, con una inversión de \$3.500.000

Participación en proceso de inducción institucional de profesores, afianzando la apropiación de la Identidad Institucional
Inversión de tiempo de 20 horas

Construcción de elementos pedagógicos y didácticos para la enseñanza virtual con el centro de virtualidad, que dio lugar a la capacitación del 100% de los docentes en el uso de herramientas virtuales para la enseñanza.
Inversión de tiempo de 40 horas

Fortalezas

- Acompañamiento como Vicerrectoría Académica de los diferentes procesos que apoyaron directamente enfrentar el tema de la pandemia con calidad y buenos resultados.
- Ampliación de proyectos con extensión y proyección social y con internacionalización, en función del currículo.
- Mejoramiento en la oferta y calidad del plan de capacitación docente.
- Adaptación de dinámicas pedagógicas en clave de decretos y resoluciones gubernamentales.
- Construcción, divulgación y acompañamiento para la definición de documentos referentes para la Institución en cuanto a la normatividad y desarrollo educativo.
- Diseño y puesta en marcha de nuevos proyectos para el mejoramiento de la calidad académica y el relacionamiento institucional.

Prácticas

El centro La práctica empresarial en sus diferentes modalidades se constituye en un significativo escenario para articular lo intelectual y lo personal con el desarrollo profesional, este ejercicio de práctica empresarial durante 2020 estuvo afectado sustancialmente por la pandemia Covid-19, pero la misma, no fue obstáculo para que el proceso continuara; eso sí, con sus debidos ajustes, proporcionando los productos de su gestión; la evaluación, que sirve para retroalimentar las estructuras curriculares de la Institución, no sólo en relación con el perfil de los egresados, sino también en beneficio de la interrelación universidad – empresa – estado, la imagen Institucional, que se sigue consolidando en el sector empresarial y el impacto de nuestros estudiantes al interior de las diferentes organizaciones, con su buen desempeño.

Es por ello por lo que este informe de gestión 2020 tiene como finalidad contribuir a la entrega de información puntual y precisa sobre el proceso de prácticas, que permita consolidar la gestión del conocimiento a nivel Institucional, teniendo presente pilares como la autoevaluación y el mejoramiento continuo, como soportes en la búsqueda de la calidad y la excelencia académica.



Actividades Desarrolladas

Diplomados de Práctica

Durante el año 2020 se ofertaron diplomados VIRTUALES de práctica como una de las modalidades del centro, se tuvo la participación de 14 grupos de 554 estudiantes.

Como parte de estos diplomados fueron dictados por docentes de tiempo completo de la Institución y como parte de la carga docente, sin embargo, se requirió de la contratación de 4 docentes para el segundo período del primer semestre de 2020, con un valor aproximado de \$ 6.681.600

Capital Relacional

A pesar de que la pandemia Covid-19 afectó y limitó al sector empresarial, el capital relacional se sigue incrementando con la participación de 11 nuevas empresas interesadas en tener practicantes de la Institución y firmar convenios para los mismos.

Como parte del capital relacional se tiene la participación en la Red Nacional de Prácticas – Nodo Antioquia, la cual no tiene cobro por membresía, igualmente se participa de la convocatoria de Prácticas de Excelencia de la Gobernación de Antioquia y la Alcaldía de Medellín.

Gestión visitas de evaluación del desempeño en la práctica

En el 2020 y como medida para ajustarnos a la emergencia sanitaria provocada por la pandemia Covid-19, se cambia la metodología de evaluación, a partir del 17 de marzo se realizaron visitas virtuales para evaluar el desempeño de nuestros practicantes al interior de las diferentes empresas de la ciudad, la cantidad de visitas fue la siguiente:

Total visitas: 301

45 presenciales de enero 20 a marzo 16

256 virtuales de abril a diciembre

Cultura y Clima Organizacional

En el 2020, y a pesar de la pandemia Covid-19, los centros continúan con su proceso de articulación, de modo que funcionen como un centro de servicios compartidos que apoye a las vicerrectorías, decanaturas y a la comunidad académica en procesos estratégicos, dando como resultado la generación y aprobación de la política del Centro de Prácticas.

Fortalezas

1. Compromiso de la rectoría, vicerrectorías y la comunidad académica de la IUSH por apoyar el proceso de Práctica Empresarial.
2. La coordinación y trabajo articulado de los Centros IUSH.
3. El interés y visibilidad organizacional que el proceso de prácticas genera en el sector empresarial.
4. El retorno curricular que el proceso aporta a la Institución.

Egresados

El Centro de Egresados adscrito a la dirección Académica, trabaja continuamente por que los egresados de los diferentes programas académicos de la IUSH sientan que cuentan con un aliado para su desarrollo profesional, brindando acompañamiento y seguimiento al impacto de su presencia y actuación en diferentes ámbitos empresariales como representantes de la marca IUSH. Parte de la estrategia del Centro en el 2020 fue continuar implementando los planes y programas en relación al análisis de su ubicación laboral, su desempeño e influencia en el medio, la pertinencia de los programas académicos de los que egresan, evaluada en su ejercicio profesional y académico.

Aunque afrontamos nuevos retos que obstaculizaron el acercamiento de manera presencial, no fue impedimento para continuar trabajando en estrategias que fortalezcan nuestra comunicación y compromiso en beneficio de toda nuestra comunidad de egresados.



Actividades Desarrolladas

Caracterización de egresados

Actualización de datos para un total de **5.200** contactos
Desarrollo de encuesta de seguimiento en un porcentaje de **63%** para un total **3.271**

Documentación del Centro de Egresados

Desarrollo de políticas de la oficina de egresados.
Desarrollo del 50% del modelo de gestión de la oficina de egresados.

Actividades generales de egresados

Día del Ingeniero impacto estudiantes, egresados y sector empresarial, reproducciones por Facebook 900
Conmemoración de los 20 años de la tecnología en sistemas; reproducciones del evento por Facebook 563

Actividades de Retorno Curricular

Grupo GEPI (grupo de egresados programadores de la IUSH) – impacta a 10 egresados
Grupo de egresados de Marketing impacta 12 egresados

Actividades de Emprendimiento

V Networking – 6 egresados
Lanzamiento del Directorio de emprendedores IUSH, participo 27 estudiantes y egresados, 4 conferencistas egresados

Formación de Intermediación Laboral

- Potencializa tu marca: asistentes 23 egresados
- Charlas con la RED Enlace Profesional:
Flexibilidad y Adaptabilidad al cambio – 27 de agosto 2020 participantes 15
Home Office & Home Schooling – 08 de septiembre; participantes 18
Desarrollo de Competencias – 01 de octubre 2020; participantes 20
Como crear una buena hoja de vida - 13 de octubre 25 participantes

Portal de empleo

Impacto a 2.857 usuarios
Impacto a 1.239 empresas



Programa de Reconocimiento de Egresados

Se hizo reconocimiento a 7 egresados por destacarse en diferentes sectores.



Seguimiento al Desarrollo de los Egresados – Escuela de Administración

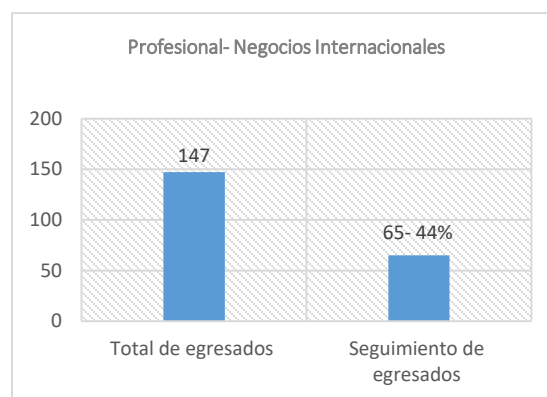
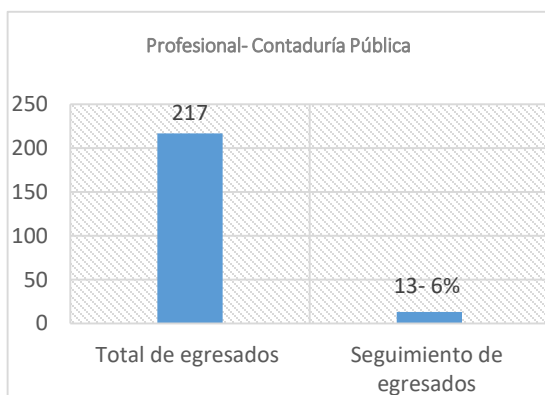
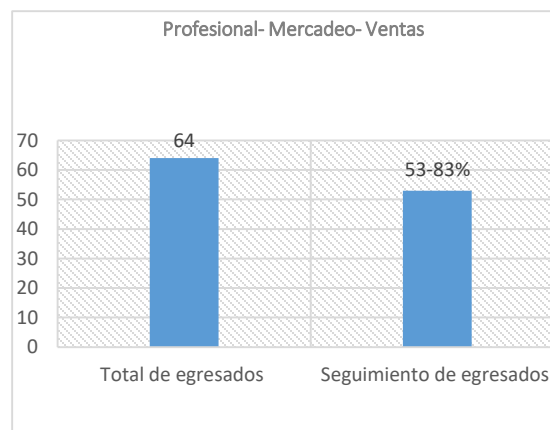
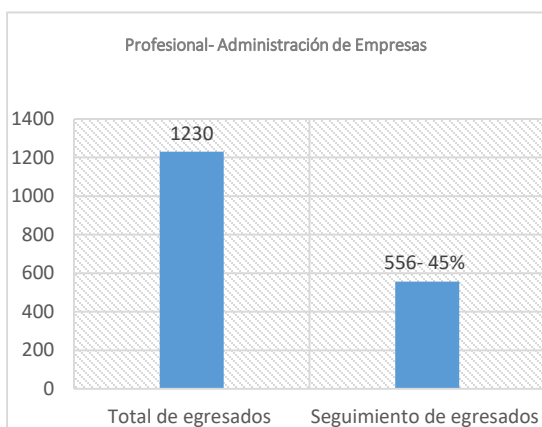
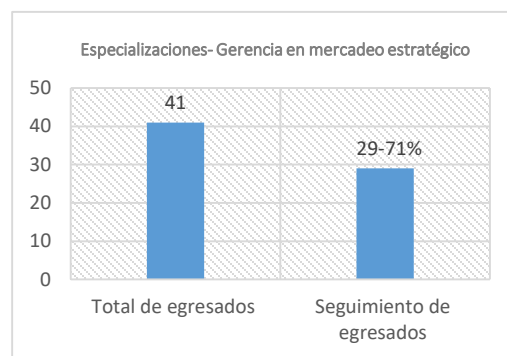
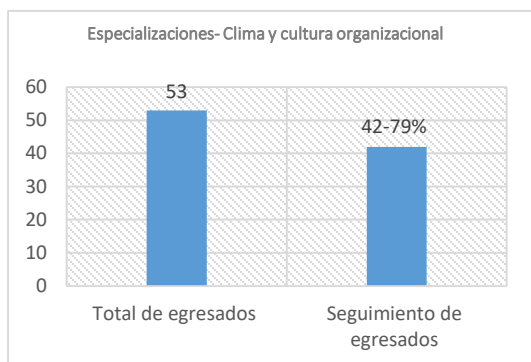

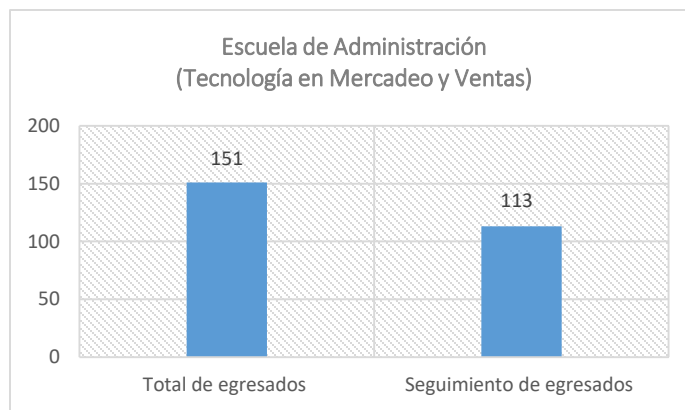
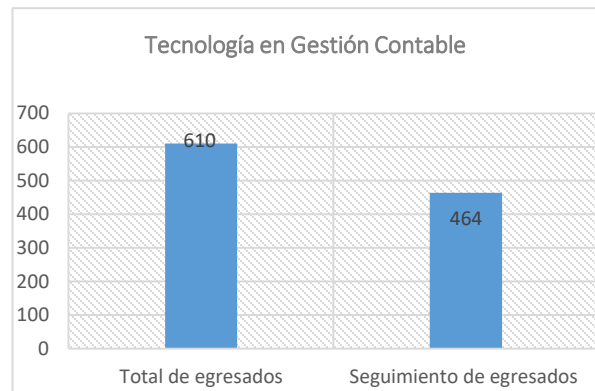
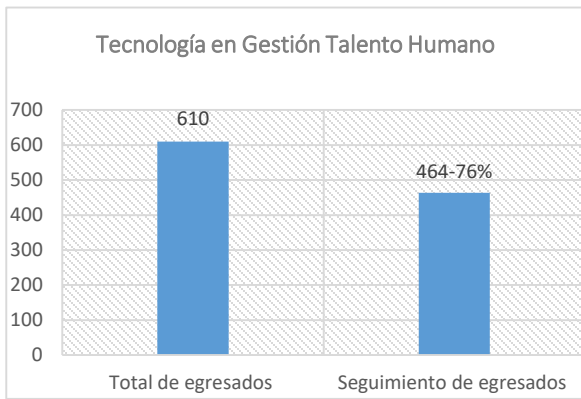
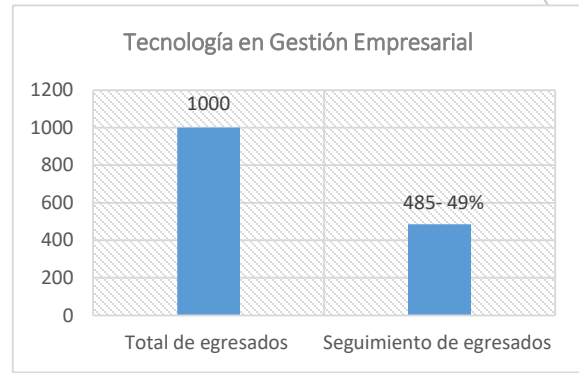
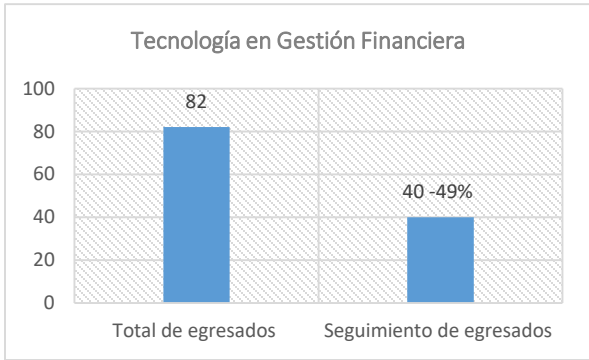

Seguimiento al Desarrollo de los Egresados – Escuela de Ingenierías

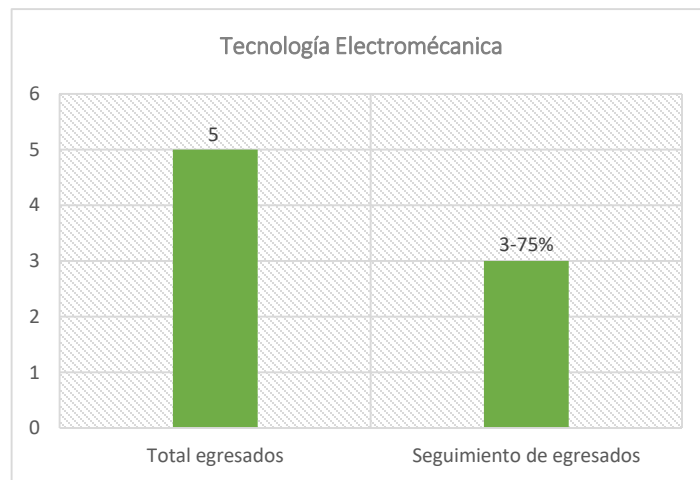
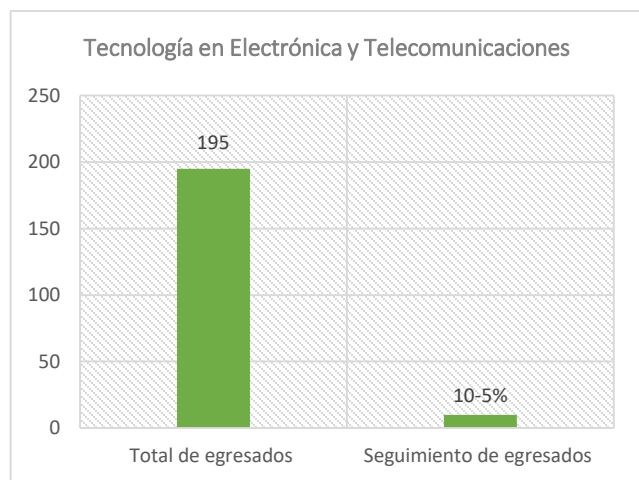
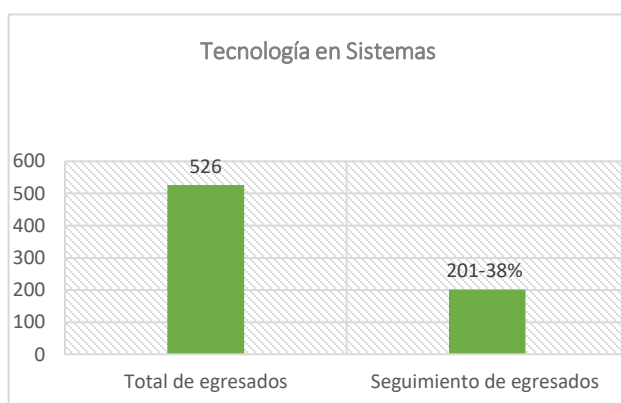
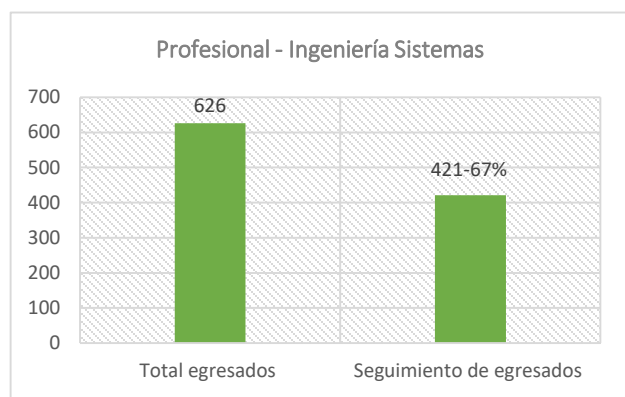
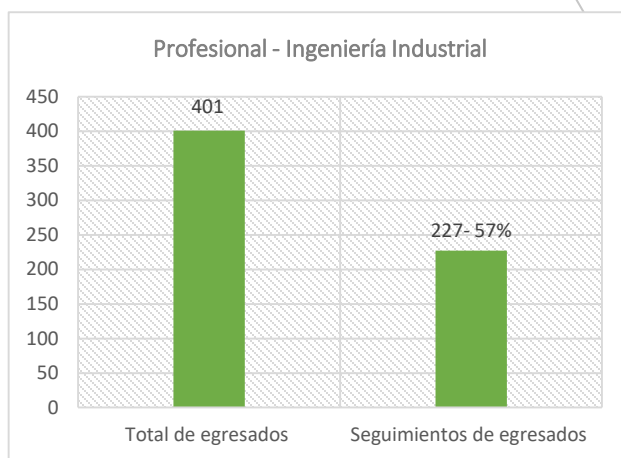
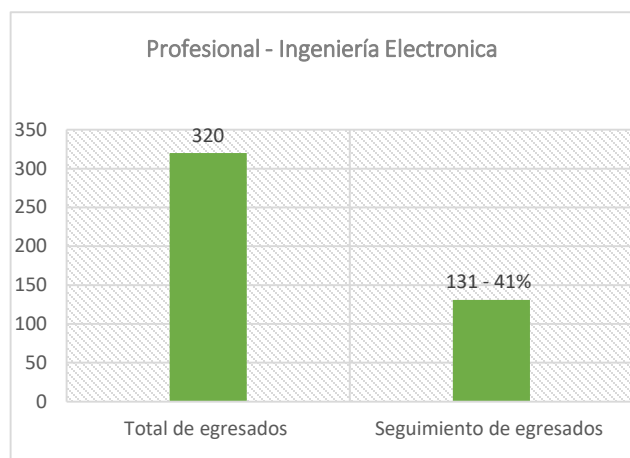

Seguimiento al Desarrollo de los Egresados – Escuela de Ciencias Sociales y Humanas

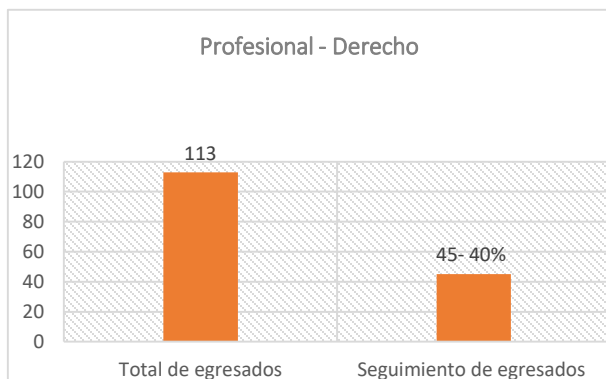

Seguimiento al Desarrollo de los Egresados – Escuela de Artes

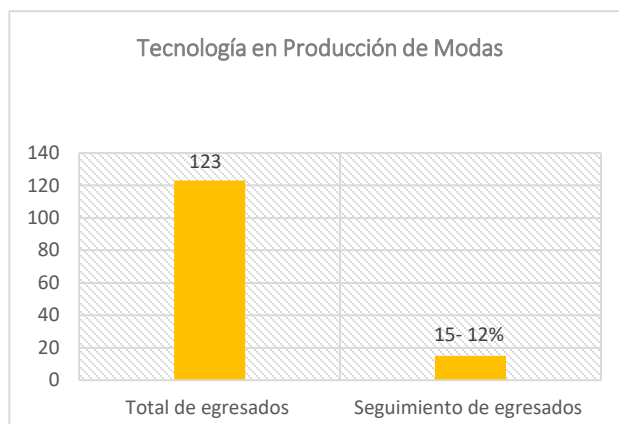
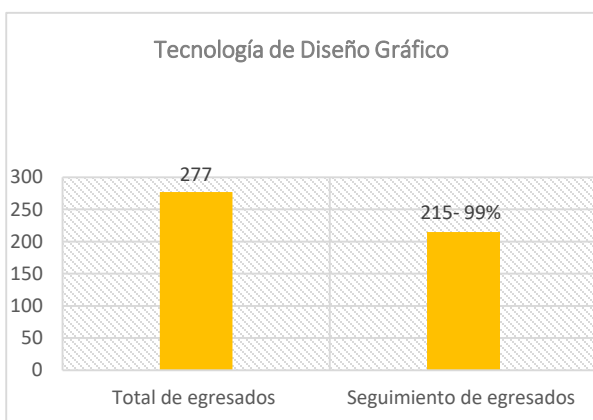

Fortalezas

- Adaptación a la virtualidad.
- Respuesta adecuada por parte de los egresados para los encuentros virtuales.
- Colaboración de los egresados en los procesos de formación.
- Apoyo desde las vicerrectorías para el desarrollo de las estrategias y actividades generales y específicas con los egresados.
- Trabajo articulado con las escuelas y centros para el desarrollo de cada uno de los programas.
- Participación y articulación a redes y entidades locales y nacionales en pro de los egresados.
- Persistencia y fortalecimiento en el relacionamiento con egresados.

Centro de Investigación, Innovación y Desarrollo Empresarial (CIIDE)

El Centro de Investigación, Innovación y Desarrollo Empresarial (CIIDE) de la Institución Universitaria Salazar y Herrera trabaja estrechamente con la máxima que guía los destinos de la comunidad, expresada en la frase “Transformámonos para vivir mejor” y aunque la investigación y el emprendimiento en la organización guarda una joven historia, es concebida viva e intensa en su propósito de proyectarse hacia la visión de la persona, la familia, la empresa y la sociedad. En la planeación estratégica actual, la investigación es un área transversal que permea todas las escuelas de formación y todos los espacios institucionales, en las cuales subsiste un apoyo recíproco y el desarrollo empresarial viene desde su misión como parte del ADN Salazarista.

La base de la Investigación, la Innovación y el Desarrollo Empresarial se genera fuera del Centro como dependencia encargada de direccionar y administrar todos los procesos relacionados con la investigación y el emprendimiento, pues es en los grupos de investigación, con sus docentes y estudiantes, donde se genera nuevo conocimiento y se crean productos y procesos nuevos para la institución y la comunidad. En este sentido, es fundamental para el CIIDE la articulación de los Decanos de las diferentes Escuelas y Coordinadores de Programa para alinear las metas y dinámicas de investigación e innovación con las estrategias generadas desde cada área. Actualmente, el CIIDE cuenta con la coordinación de diez (10) procesos específicos, estos son: **Gestión Grupos de Investigación, Formación en investigación, Formación en Empresarismo, Semilleros de Investigación, Gestión de la Innovación y Transferencia Tecnológica, Fondo Editorial Salazar y Herrera, Redes y Trabajos Interinstitucionales, Asesorías y Talleres a Emprendedores, Relacionamento Organizacional y Empresarial, Cultura y Clima Organizacional.** En la proyección 2020-2022 el CIIDE iniciará la coordinación y administración de las asignaturas del componente curricular Ciencia y Tecnología.

En este contexto, el Centro de Investigación, Innovación y Desarrollo Empresarial es la dependencia que orienta y articula el trabajo realizado por los distintos actores de la organización, permitiendo aunar esfuerzos y potenciar sus resultados y visibilidad en los ámbitos nacionales e internacionales. Este trabajo llevado a cabo por los docentes investigadores adscritos a las diferentes escuelas de la IUSH, busca mantener una corresponsabilidad de todas las instancias en el proceso de investigación e innovación y una verdadera transversalidad que permita a la institución nutrirse del capital intelectual acumulado, medido en capital humano y su producción científica y tecnológica.



Actividades Desarrolladas

Impacto

Convocatoria FIUSH 2020	7 proyectos aprobados
Convocatoria Investigación RUCC 2020 (en este año se realizó la convocatoria, escritura, convenios y aprobación mas no ejecución)	2 proyectos de investigación aprobados: convenios de investigación interinstitucionales, compromiso de producción.
Creación de manual de propiedad intelectual	Se generan las condiciones institucionales para tener un arco legal en el que hacer de una institución de educación superior.
Capacitaciones modelo de medición Minciencias-estado de los grupos-	
Revisión Convocatorias Minciencias- generación de propuestas Con líderes de grupos de investigación de la IUSH	Se establecieron criterios mecanismos para la posible participación de los grupos de investigación de la IUSH en diferentes convocatorias de Investigación, así como la adquisición de experiencia básica en los investigadores.
Creación de concepto CITEIN IUSH	Se creó junto al departamento de comunicaciones el concepto CITEIN IUSH (Ciencia, tecnología investigación e innovación en la IUSH)- Que es la base conceptual para la estrategia de fomento a la ciencia investigación e innovación en la Institución
Participación en la elaboración del proyecto de Investigación de la convocatoria G8 "Efectos de las propiedades no lineales de materiales 2D en la construcción y desempeño de fuentes ultrarrápidas en la región del infrarrojo medio"	Se genera un proyecto multidisciplinario con otras instituciones, generando convenios redes, y el compromiso de lograr productos en con junto con una red de universidades importantes como el G8
Transformación cursos competencias Investigativas	Mejora en la calidad y pertinencia de los trabajos de grado en investigación
Creación de políticas institucionales de investigación, Innovación y emprendimiento	Se genera el horizonte institucional en la investigación, Innovación y emprendimiento
Aporte de la investigación al estatuto docente	Generación de una normativa docente clara para la investigación en la institución.
Coordinación de cursos de Investigación	Coordinación de necesidad institucional. *2020-1 (243 estudiantes en la línea de investigación). *2020-2 (237 estudiantes en la línea de investigación). Total 2020: 480 estudiantes.
Gestión con los procesos de patentes o modelos de utilidad solicitadas.	Importante para los indicadores de tecnología e innovación en la institución, y para el análisis de la relación costo beneficio de mantener y de suspender definitivamente alguno de estos proyectos 3 patentes en proceso de requerimientos de fondo.
Programación, asistencia y seguimiento de los simposios de los programas de pregrado de la universidad, y las especializaciones en mercado y cultura y clima organizacional	Necesidad institucional para la presentación y divulgación de trabajos de grado con calidad, impacta en la verificación de la calidad de los proyectos de grado de investigación 5 simposios posgrado (27 proyectos presentados) 4 simposios pregrado (13 proyectos presentados)
Formulación de proyectos de extensión- investigación y licitaciones en entidades y municipios	Se generó una sinergia institucional entre el centro de extensión y de investigación, además se adquirió experiencia institucional para futuras propuestas
Seguimiento de los proyectos de investigación aprobados en el 2019	Verificación del estado de los proyectos que impactan los indicadores de investigación de la institución
Coordinación semilleros de investigación, delegación en Redcolsi	Impacta en la formación en investigación de los estudiantes, además de generación de indicadores institucionales de investigación y generación de sentido de pertenencia de los estudiantes. 12 semilleros de Investigación actualizados. *Escuela de artes (Lab.Ex publicidad, Lab.Ex Animación/gráfico, Lab.Ex Música, Lab.Ex Modas) *Escuela de Ingeniería (Sempro, SISAS, Bloqueo Creativo) *Escuela de Administración (Secontri, Global Links, Krea) *Escuela de CSYH (Colombia Vive, DyNaco)

	<p>15 proyectos presentados Redcolsi departamental</p> <p>3 proyectos presentados Redcolsi nacional</p> <p>9 evaluadores de proyectos</p> <p>1 Tallerista Escuela de Artes</p>
Seguimiento Proyecto de cooperación: "Contribución del uso de las Tecnologías de la información y la comunicación (TIC), al envejecimiento activo en personas mayores residentes de los Centros de Bienestar al Anciano - CBA de la Fundación Berta Arias de Botero y sus aliados internacionales entre 2019 y 2020"	Impacta en la colaboración en investigación con la Universidad Católica del norte y con la Fundación Universitaria católica agropecuaria y se genera un horizonte de investigación relacionados con el adulto mayor
Seguimiento y asesoría para la elaboración de software para la gestión de los proyectos de grado en investigación y emprendimiento	Tiene un impacto en la trazabilidad, agilidad y gestión de los proyectos de grado en la Institución
Adquisición y administración del software (anti plagio) Urkund	<p>Impacta la calidad de los trabajos escritos de los estudiantes y docentes de la IUSH. Herramienta que facilita las labores sustantivas de los docentes de la IUSH.</p> <p>1 capacitación virtual</p> <p>698 documentos analizados</p> <p>43 docentes tiempo completo vinculados a la plataforma</p>
Hackathon de retos de ciudad HACKIUSH 2020, En asocio con Practicas, CIIDE y Escuela de Ingeniería	25 estudiantes asumieron retos de ciudad, 12 docentes acompañaron procesos de mentoría y evaluación de las soluciones de TI, colaboran con conferencias de alto nivel; Tecnova, Pactia y Arus
Jueves de K2 A evento de promoción del emprendimiento (4 eventos en el año, 2 semestrales)	En los ciclos de conferencia se beneficiaron 60 de nuestros estudiantes y 35 personas externos como público general
Mentorías a nuevos emprendimientos en plan LANZATE	25 estudiantes recibieron atención para el mejoramiento de sus emprendimientos en áreas como mercadeo, modelo de negocios y finanzas
Diplomado en modelos de negocio, RETOS DEL COVID	Impacto de 40 estudiantes y se contó con 5 jurados de Bancolombia, ICMT, Ejercito, IMF y Médicos sin fronteras
Diplomado en modelos de negocio, empresa HILLERBRAU	Fortalecimiento de una unidad productiva, con intervención de 30 estudiantes.
Conformación Club de Emprendimiento. Con la herramienta de grupo en whatsApp	35 egresados, 4 estudiantes y 8 docentes que desarrollan su labor empresarial
Conferencia sobre el VALLE DEL SOFTWARE con ingeniería	Unión de los centros de práctica y CIIDE con la Escuela de Ingeniería con la Alcaldía de Medellín
Ciclo de clases en Mentalidad Emprendedora	180 estudiantes
Ciclo de clases en Competencias en Emprendimiento 1,2 y 3	385 estudiantes
Semana Global del emprendimiento, se realizaron 5 eventos durante la semana de formación y sensibilización del emprendimiento.	Comunidad universitaria, Egresados distinguidos que son emprendedores y empresas como Cámara de Comercio, Red MEUNE, SENA, Parque E y Cedezos.
Simposio de grados emprendimiento estudiantes 1 semestre 2020	45 estudiantes en modalidad de grado
Simposio de grados estudiantes 2 semestre 2020	38 estudiantes en modalidad de grado
Evento internacional de Fuckup Night	50 estudiantes en la zona de biblioteca

Eventos del CIIDE

Diplomado en modelos de negocios, Retos del COVID 2020-1

Ver Video 

Diplomado en modelos de negocios, empresa HILLERBRAU 2020-2 - Reto 1

Ver Video 

Diplomado en modelos de negocios, empresa HILLERBRAU 2020-2 - Reto 2

Ver Video 

Diplomado en modelos de negocios, empresa HILLERBRAU 2020-2 - Reto 3

Ver Video 

Semana Global del emprendimiento, se realizaron 5 eventos durante la semana de formación y sensibilización del emprendimiento.

Ver Info 



RedCOLSI Departamental 2020

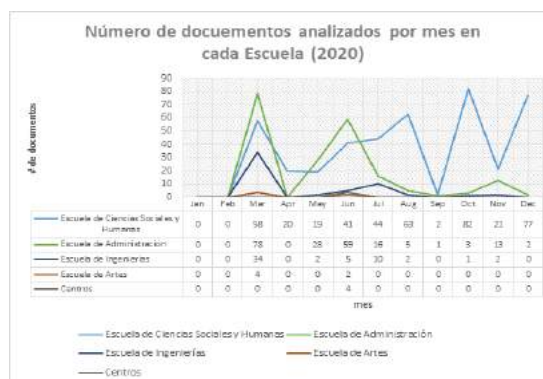

Plataforma URKUND



Mentorías a Nuevos Emprendimientos en Plan LANZATE



Premiación de Emprendedores Destacados en la Semana Global del Emprendimiento

Fortalezas

Investigación:

- El apoyo económico a los semilleristas para asistir a los diferentes escenarios de investigación incrementó el deseo de los mismos para continuar aportando en los indicadores de esta área, y a los docentes a seguir liderando y esforzándose por mantener en pie los semilleros y grupos de estudio.
- Contar con un presupuesto de investigación para generar Convocatorias de Investigación de menor cuantía para cada una de las escuelas, permitió incrementar en primera instancia, la motivación docente para participar en procesos investigativos y adicionalmente, producción científica para movilizar los indicadores de investigación.
- La presentación a convocatorias interinstitucionales para presentar proyectos de investigación comienza a generar una sinergia y una comunidad necesaria para fortalecer la cantidad y calidad de proyectos y grupos de investigación.

Desarrollo Empresarial:

- Fortalecimiento de Redes de Emprendimiento tanto local con MEUNE (red que alberga 32 IES) y la red REUNE que alberga más de 100 IES en Colombia.
- Definición de funciones por parte del líder del centro para desarrollar los proyectos.
- La camaradería y el trabajo en equipo de los centros y las escuelas para desarrollar programas, para agendar citas y concretar eventos.
- Implementación ágil de la línea de emprendimiento en forma virtual para garantizar la prestación de servicio en la pandemia. (Campus virtual, videos, comunidad de empresarios IUSH)

Extensión y Proyección Social

El Centro Extensión y Proyección Social de la IUSH, Establece relación pertinente y permanente con los diferentes actores sociales internos y externos, Identificando las necesidades en materia de capacitación, por este motivo para el año 2020 articuló su plan de acción apropiado para trabajar desde la distancia social, las herramientas para generar diálogos de saberes con un proceso imaginativo, creativo y constructivo para buscar nuevas formas de acercamiento a los sectores productivos, por medio de una oferta diversa y flexible.



Actividades Desarrolladas

Impacto

<p>Realización de contrato de formación continua en las diferentes áreas de conocimiento de la Institución, actividades tales como:</p>	<p>La formación ha logrado impactar a 117 estudiantes de la comunidad del municipio de Guarne y sus corregimientos.</p>
<ul style="list-style-type: none"> • Robótica • E-commerce • Ingles Infantil • Ingles Jóvenes. • Ingles A1 • Ingles A2 • Ingles B1 • Excel Intermedio • Programación • Astronomía • Como ser un profesional de talla mundial. 	
<p>Articulación con la Cooperativa financiera COTRAFA para ofrecer formación a la medida de sus asociados, para impartir formación en modalidad sincrónica y asincrónica</p>	<p>Se impactó a 152 personas entre asociados y empresarios de la Cooperativa Financiera.</p>
<p>Oferta de curso de Herramientas de Automatización - foco RDA, desarrollada por un estudiante vinculado al sector empresarial con un alto desempeño en esta área.</p>	<p>Vincular a los estudiantes (26) egresados (13) y comunidad en general (20).</p>
<p>Articulación con las empresas Corona y PQ-SCEM A través de la Escuela de Ingenierías, fortaleciendo alianzas para el congreso del año.</p>	<p>Participar de un curso que impacto a estudiantes (1) egresados (7) y comunidad en general (12)</p>
<p>Se dictó el diplomado en la Cátedra de la experiencia para impartir formación virtual.</p>	<p>Se impactó 20 adultos mayores, logrando su permanencia en el curso ya que no están familiarizados con los sistemas (clases Virtuales).</p>
<p>Diseño de estrategias que lograron vincular la comunidad interna y externa fortaleciendo las bases de datos de la Institución y generando nuevas alianzas.</p>	<p>Impactar a más de 1.150 personas (estudiantes 359, egresados 377, y comunidad en general 420), con el diseño de conversatorios en compañía de las Escuelas.</p>
<p>Incursionar por medio de licitación en crianza positiva con la Alcaldía de Barranquilla y el ICBF.</p>	<p>Matricular a 450 madres comunitarias en una diplomatura de 100% virtual con una deserción del 3%.</p>
<p>Ser seleccionados por el SENA para impartir formación tecnológica y técnica en modalidad sincrónica y asincrónica.</p>	<p>Convocar, seleccionar, matricular y formar a 630 aprendices de población vulnerable de Antioquia.</p>
<p>Articulación entre IMF, Internacionalización, Pedagogía y el Centro de Extensión para la creación de cursos y diplomado para el personal interno e la Institución y entes territoriales.</p>	<p>141 docente capacitados en virtualidad</p>
<p>Articulación con la Arquidiócesis de Medellín para formar a Sacerdotes y laicos en manejo de redes sociales en la misión evangelizadora.</p>	<p>77 Sacerdotes y Laicos capacitados y certificados.</p>
<p>Actualización y presentación del Registro Único Proponente permitiendo a la Institución presentarse para posibles Licitaciones Públicas</p>	<p>Reconocimiento en el sector por la experiencia y buena calificación de los procesos realizados.</p>
<p>Reporte de información para el SNIES, considerando que este indicador es de estricto cumplimiento por parte del MEN, constituye a uno de los indicadores evaluados en el marco de las condiciones institucionales</p>	<p>En el año 2020 se reportó al SNIES la información pertinente del Centro de Extensión y las Escuelas.</p>

Fortalezas

- El acompañamiento y la labor de la Vicerrectoría de Desarrollo Organizacional. Dicha dependencia ha tomado un acercamiento con el equipo permitiendo o dando aportes a las iniciativas del Centro.
- Creación de espacios de encuentro de estudiantes, egresados, empresarios y comunidad en general, que permitieron seguir valorando la educación con calidad, hecho que se evidencio con la participación en los conversatorios y cursos.
- En este año de pandemia el Centro de Extensión y Proyección Social se dio a conocer a nivel nacional a través de la virtualidad.
- Articulación con otras áreas de la institución para presentar propuesta acorde a las capacidades de la IUSH.
- El equipo del Centro de Extensión y Proyección Social es un equipo fortalecido y articulado para diseñar nuevos retos acordes a las necesidades del entorno.

Internacionalización e Interculturalidad

La Unidad de Internacionalización e Interculturalidad de la Institución Universitaria Salazar y Herrera, en el 2020 afrontó un panorama de disrupción operacional derivado del reto de la gestión y contención del COVID-19 para continuar ofertando educación superior de calidad a los ciudadanos. Este reto nos llevó a enfrentar múltiples obstáculos:



Por un lado; se presentaron tres retos operacionales internos como lo fueron: la transformación digital, la adaptación del modelo pedagógico a la multimodalidad y la incertidumbre financiera por la caída de las matrículas. Para hacer frente a los tres retos operacionales internos la Institución Universitaria Salazar y Herrera, llevo a cabo las siguientes estrategias, acciones correctivas y de mejora:

1. Se presentó y divulgó el plan de desarrollo 2020-2022 y adicionalmente la difusión de las políticas de la IUSH; incluyendo la política de internacionalización.
2. Se garantizó y aseguró la continuidad de la operación para así cumplir con nuestra misión de facilitar el acceso al derecho a la educación superior de los ciudadanos.
3. Se exploró, lideró, apropió y escaló un modelo pedagógico híbrido y multimodal para hacer frente al reto de la transformación digital en la comunidad académica de la IUSH.
4. Se vigiló estratégicamente el contexto mundial para facilitar la revisión pedagógica y la reestructuración de la oferta formativa.
5. Se formuló proyectos que fomentaran la solidaridad para mitigar los impactos negativos que el Covid 19 está teniendo en la deserción de los estudiantes de la IUSH.

Por otro lado; la IUSH estuvo expuesta a cuatro retos operacionales externos como: riesgos socioemocionales de la comunidad académica de la ciudad región, incertidumbre acerca de la demanda y la oferta de educación superior, la implementación del decreto 1330 y la Resolución 021795 y la imposibilidad de realizar intercambios de profesores y estudiantes presenciales, por motivos de bioseguridad, resultando en una caída de las cifras de la movilidad académica presencial en la IUSH, el sector de la educación superior en Colombia y a nivel mundial. Para hacer frente a los cuatro retos operacionales externos la Institución Universitaria Salazar y Herrera, llevó a cabo las siguientes estrategias, acciones correctivas y de mejora:

1. Se formularon estrategias de apoyo a la comunidad para mitigar los efectos socioemocionales de la pandemia.
2. Se Insertaron nuevas ofertas y modalidades en las instituciones de educación superior que respondan a las demandas de los ciudadanos en la pandemia y en el contexto futuro de la transformación digital.
3. Se fortaleció la internacionalización del currículo e interacción académica profesores y estudiantes con comunidades globales de aprendizajes nacionales e internacionales a través de plataformas digitales.

La IUSH de manera sinérgica y coordinada con su equipo de líderes y colaboradores asumió estos retos en el 2020 para dar soluciones que garantizaran una educación multimodal, en alternancia que proporcionara continuidad en el proceso de enseñanza y aprendizaje de nuestra comunidad académica.

Es así como este informe de gestión 2020 tiene como objetivo contribuir a la transparencia al formular un ejercicio de rendición de cuentas de la unidad de Internacionalización e Interculturalidad de Institución Universitaria Salazar y Herrera, ahondando en aspectos como: mejores prácticas, resultados, fortalezas, debilidades y evidencias que nos inviten a capitalizar en los aprendizajes y oportunidades de disrupción que presento el COVID-19, favoreciendo la transformación digital, la renovación pedagógica y facilitando la reflexión acerca de la calidad y la equidad, invitando a el mejoramiento continuo y la reinención de la estrategia de internacionalización de la IUSH para la nueva realidad de las instituciones de educación superior en el mundo.



Actividades Desarrolladas

Impacto

Comunidades globales de Aprendizaje

En el 2020 el relacionamiento interinstitucional, la gestión y ejecución de alianzas y eventos costo eficientes se logra:

280 movilidades internacionales virtuales certificadas de la comunidad académica de la IUSH. Gracias al trabajo sinérgico entre las vicerrectorías, centro de extensión, investigación, prácticas pedagógica, la dirección de mercadeo y comunicaciones, decanaturas e internacionalización de la IUSH. Esta cifra se logra con la multimodalidad en específico la tele formación que permitió hacerle frente a la contingencia del COVID 19.

Docentes: 141 docentes formados en ambientes virtuales de aprendizaje en el 2020.

Estudiantes:

139 estudiantes con formación y certificación internacional en modelos de negocios para la Industria 4.0 en el 2020.

Costo Real de Mercado \$168.000.000

Inversión IUSH \$7.000.000

Ahorro por gestión \$161.000.000

Relacionamiento Estratégico - Convenios

En el 2020 continua la interacción y el relacionamiento estratégico de la comunidad académica con actores interorganizacionales de orden local, nacional e internacional.

Se resaltan cuatro acuerdos: uno con la Universidad San Buenaventura-Medellín, para la movilidad multimodal y tres convenios (uno marco y dos específicos) con IMF para la cooperación académica internacional y la educación posgradual.

Impacto de las Redes

1. Promover en conjunto con 38 IES a Medellín y Antioquia como destino educativo.
2. Facilitar la flexibilidad Curricular en la IUSH.
3. Promover la internacionalización del currículo en la IUSH.
4. Estructurar un esquema Latinoamericano para la movilidad multimodal.
5. Proyecto de cooperación internacional para la formación posgradual IUSH-IMF.

1. Redes
2. PALOMA.
3. RUCC.
4. RED RCI.
5. AIESEC.
6. ODUCAL.
7. IMF.
8. Universidad San Buenaventura Medellín.

Gestión del Conocimiento

En el 2020 se reporta los indicadores al SNIES y no los del SIRE, pues no se generan movimientos migratorios al verse afectados a la baja por la contingencia sanitaria del COVID 19. Sin embargo, se continua la gestión del conocimiento al sistematizar y reportar la información de internacionalización interna y externamente.

Gestión del Riesgo

1. SNIES: Información fidedigna para registros calificados y acreditación.
2. SIRE: prevención de multas.

Cultura y Clima organizacional

En el 2020 se consolida la articulación de los centros como una unidad de servicios compartidos que apoye a las vicerrectorías, decanaturas y la comunidad académica en procesos estratégicos.

Relacionamiento estratégico y sinérgico.

50 reuniones de relacionamiento con públicos objetivos interorganizacionales Interno y externos priorizados por las vicerrectorías

Cultura y Clima

- Formulación de la política de internacionalización y apoyo a la formulación de otras políticas de la IUSH.
- Primer Borrador del proyecto IUSH Solidario.

Tres visitas de pares académicos del MEN ejecutadas 2020.

- Actas de visitas de los tres programas académicos de la IUSH.

Cátedras ejecutadas en las facultades y centros académicos

- Co - coordinación (Centros Extensión, internacionalización y pedagogía) de capacitación docentes en: EL ROL DEL DOCENTE: La Función Tutorial en Entornos Virtuales certificado por IUSH-IMF.
- Dos diplomados ejecutado para el centro de prácticas: Modelos de Negocios para Industrias 4.0. (2020-1: COVID19 y 2020-2: Hillerbrau)
- Acompañamiento de la electiva complementaria en Interculturalidad para pregrado.

Eventos Académicos.

- Facilitación de 5 eventos de las Escuelas.
- congresos académicos.
- webinarios

Fortalezas

1. El apoyo socioemocional y espiritual de las directivas ante la contingencia del COVID-19.
2. La formulación y divulgación del marco de actuación institucional a través de: el plan de desarrollo y las políticas que rigen a la comunidad académica de la IUSH.
3. Compromiso de la rectoría, vicerrectorías y la comunidad académica en pleno de la IUSH por apoyar y construir sinérgicamente una cultura de la Internacionalización.
4. La coordinación y trabajo articulado de las vicerrectorías, la dirección de comunicaciones y mercadeo, extensión y los centros IUSH.
5. El acceso a las redes de universidades católica a nivel, local, regional e Internacional.

Admisiones y Registros

El Departamento de Admisiones y Registro es una unidad de carácter operativo dependiente de la Vicerrectoría Académica, el cual tiene por misión asegurar la correcta aplicación de la política, sistema y proceso de admisión y registro de los estudiantes, acorde con los principios y objetivos de la Institución Universitaria Salazar y Herrera.



Actividades Desarrolladas

Aplicación de la herramienta de gestión SNIES-IUSH durante el año 2020, ésta permitió la vinculación de la información a la plataforma SNIES de manera más eficiente y ágil en los tiempos establecidos por el Ministerio.

Actualización de la Plataforma SNIES en todas sus variables permitiendo corregir errores frecuentes en los diferentes semestres académicos desde 1998-01 hasta 2019-02.

Participantes: 7644
Graduados: 13132
Estudiantes primer curso: 17480
Admitidos: 606
Docente: 49
Inscritos programas: 343
Matriculados: 30453

Se actualizaron las bases de datos con respecto a la Autorización de Tratamiento de Datos de los estudiantes y egresados tanto al momento de matricularse como de graduarse.

Se otorgó la titulación a 493 egresados de postgrado y pregrado durante el año 2020 en modalidad virtual, así:

- Escuela de Administración: 323
- Escuela de Artes: 43
- Escuela de Ciencias Sociales y humanas: 21
- Escuela de Ingenierías: 106

Consolidado Población Estudiantil Total

2020-1



2020-2



Fortalezas

Durante la contingencia Nacional y con la modalidad de trabajo en caso, el equipo de Admisiones y Registro dio respuesta a los requerimientos por parte de los estudiantes, egresados y terceros con agilidad en las diferentes actividades llevadas a cabo tales como la entrega de certificados, verificaciones académicas, radicación de solicitudes y demás documentos de forma más ágil, atención telefónica y vía correo electrónico, brindando una solución pronta a estudiantes; adicional a esto se entregó los diferentes informes poblacionales a las Escuelas para visitas de Pares Académicos, se continúa trabajando de manera progresiva en la atención al cliente con el fin de satisfacer las necesidades inmediatas de los estudiantes y egresados; se realizó la corrección y sincronización de la información de 69.707 errores en variables poblacionales en los periodos académicos desde el año 1998-01 hasta 2019-02 en la plataforma del SNIES, con el fin de sanear la mayor parte de las bases de datos vinculadas y obtener mejores resultados en la evaluación del MIDE.

Biblioteca



La naturaleza de las bibliotecas de Instituciones de educación superior, está ligada al avance de la ciencia, la evolución de la enseñanza y a la institucionalidad de la educación.

La Biblioteca trabaja en pro del desarrollo, fortaleciendo en gran medida, la aplicación de las tecnologías, con el fin de mejorar y garantizar que los servicios ofrecidos estén acordes a las tendencias y necesidades de los usuarios actuales y más aún desde marzo del año 2020 donde la pandemia por coronavirus (COVID-19) ha provocado una crisis sin precedentes en el mundo entero en todos los aspectos y aunque la Institución y la Biblioteca no podemos tener todo lo que los usuarios demandan sabemos direccionar sus necesidad para poder cumplir con la Misión propuesta y servir de apoyo a la docencia, la investigación, la extensión y la proyección.

La Biblioteca cada día posiciona más sus servicios, sus colecciones e imagen en la Comunidad Salazarista, y se proyecta para servir de apoyo a los ejes misionales de la institución ofreciendo amplios contenidos en el Curso ALFIN, integrando nuevas herramientas tecnológicas para apoyar las actividades académicas e investigativas, potenciando nuestros espacios no solo como lugares para estudiar y prestar libros sino también como lugares de disfrute cultural, creatividad, lúdica, formación, aprendizaje, fabricación, conexiones personales y profesionales, ofreciendo una agenda cultural que promueva la lectura, el arte y la cultura, mediante la generación de espacios de encuentro, intercambio y debate de las expresiones literarias y artísticas, brindando apoyo con colecciones bibliográficas en diferentes formatos y que tengan correspondencia entre los micro currículos, presentando herramientas que faciliten el acceso, el alojamiento, la búsqueda y la recuperación de la información.

Cada día nos enfocamos más en el servicio para impactar y apoyar a nuestra Comunidad, a continuación, se presentan las acciones más relevantes del año 2020.

Actividades Desarrolladas

Agenda Cultural	Realización 21 actividades durante el año
Adquisición de Bases de Datos	Ebsco \$ 12.075.000
	e-Libro \$ 21.681.630
	Fashion Snoops \$ 18.026.500
	Gestión Humana.com \$ 19.658.000
	Legiscomex \$ 24.062.730
	Leyex.Info \$ 9.256.000
	ScienceDirect \$ 11.436.670
Difusión de información de interés para brindar a los estudiantes herramientas de apoyo académico	<ul style="list-style-type: none"> campañas sensibilización Boletines Correos electrónicos Video tutoriales Guías paso a paso
Convenios	<ul style="list-style-type: none"> Se realizó la renovación de Convenio de Préstamo Interbibliotecario con 70 instituciones de educación superior
Donaciones	<ul style="list-style-type: none"> Se realizó la gestión para la donación que nos hizo el Centro de Memoria Histórica
Capacitaciones e Inducciones	<p>Se realizaron 175 capacitaciones y se impactaron 325 estudiantes en:</p> <ul style="list-style-type: none"> Inducciones a los estudiantes nuevos Manejo de Bases de Datos Estrategias de búsqueda y recuperación de la información Normas APA para presentar trabajos escritos Uso del Catálogo en Línea y Gestores Bibliográficos
Capacitación virtual al personal de Biblioteca	<ul style="list-style-type: none"> Manejo de Repositorios Institucionales Administración de servicios de referencia virtual Actitud y calidad de servicio Alfabetización Informacional Desarrollo de colecciones Promoción de lectura y escritura académica Biblioteca Digital
Posicionamiento y trabajo colaborativo en el sector bibliotecario	<ul style="list-style-type: none"> Realización con la Mesa de Bibliotecas de Antioquia, 2 Networking virtuales y negociaciones para el cobro del CDR Sistematización de un directorio de dinámicas de cada una de las instituciones con el propósito de inventariar los diversos recursos académicos, investigativos y culturales.

¡Creemos en la inmortalidad de las palabras!

Déjate sorprender por este espacio donde promovemos la lectura, la escritura y la oralidad en la IUSH.



Club literario y social

Miércoles 26 de septiembre a las 4:00 p.m.

Ponente: Santiago de la Cruz López, Practicante de Biblioteca



Club de lectura y escritura poética

Jueves 27 de septiembre a las 4:00 p.m.

Ponente: Marián Díaz, Practicante de Biblioteca

Accede a las conferencias haciendo clic aquí

Invita: Biblioteca Monseñor Héctor Rueda Hernández



En la Biblioteca Monseñor

Héctor Rueda Hernández queremos conocer tu experiencia con nosotros.

Te invitamos a participar de la encuesta haciendo clic aquí

¡Juntos podemos lograr grandes cambios!



Boletín informativo #3

La Biblioteca
"Monseñor Damián Ramírez Gómez"
del Liceo Salazar y Herrera

Ofrece servicios y colecciones digitales con información fiable y segura para apoyar las actividades académicas de la Comunidad Salazarista

Un gran momento para aprender juntos



Ver Info

Hablemos de autores: J.R.R. Tolkien



¿Conoces al autor de la trilogía del 'Señor de los anillos'?
¡John Ronald Reuel Tolkien ha sido considerado uno de los 50 autores británicos más grandes de todos los tiempos!

Ver Video

Tips: Estimula el intercambio de información y conocimiento



La lectura es una práctica indispensable para tu desarrollo personal e intelectual.

Ver Video

Fortalezas

- Apoyo total de la Vicerrectoría Académica
- Personal de la Biblioteca comprometido
- Espacios agradables
- Bases de Datos pertinentes
- Autonomía de la Líder de Biblioteca

Eje de Impacto

El Eje de Impacto está liderado por la *Vicerrectoría de Desarrollo Organizacional* para vigilar y gestionar los impactos de este Plan y de garantizar que este se ejecute en su integralidad, este eje está directamente relacionado con los siguientes ODS:



A continuación, presentamos los resultados más relevantes de los procesos alineados al Eje de Impacto y que están en relación de las estratégicas y de apoyo de la Institución.

Infraestructura y Desarrollo Tecnológico

El área de Infraestructura y Desarrollo Tecnológico de la IUSH, tuvo una actuación fundamental frente al desarrollo de sus funciones, puesto que se generaron estrategias para garantizar la continuidad de la operación de todos los procesos de la Institución, impactando de manera significativa a colaboradores, estudiantes y aliados; reafirmando nuestro compromiso y empeño de todo un equipo de trabajo en brindar soluciones ante una contingencia como la que afrontamos en el 2020.

Además de las responsabilidades de esta Área, durante el 2020, se apadrinaron un total de 16 colegios, en cuanto a su capacidad y alistamiento para ofrecer una educación de calidad con alternancia y adecuada conexión y plataforma tecnológica a cero costos para estas instituciones.



Actividades Desarrolladas

Actualizaciones y mejoras a los sistemas de información institucionales

Académico

- Se desarrolla la opción de ajustes a adiciones en el módulo de matriculados.
- Adecuación de plataforma web para seleccionar materias virtuales.
- Implementación de prerrequisitos en la opción de adiciones y bimestres de verano
- Modificación de formulario de inscripción para generación de ping gratuito a estudiantes nuevos.
- Generación de procedimientos y políticas de tratamiento de datos y resguardo de información para los sistemas institucionales
- Ajuste en sistema académico para la validación de asignaturas en convenio con la universidad san buenaventura

Institucional Wsigna Financiero

- Se mejoró la seguridad en el sistema financiero.
- Se sistematizó el proceso de cancelación por cada materia.
- Se organiza el proceso de cancelación por devolución

Desarrollos a los sistemas de información institucionales

Académico	<ul style="list-style-type: none"> • Implementación del formulario de inscripción. Optimizando el sistema de admisiones y registros • Suministro de información de los sistemas académicos y financieros para el análisis y toma de decisiones por parte de la vicerrectoría. • Se implementan puntos de control en el sistema académico. • Respuesta oportuna a las solicitudes y requerimientos de la comunidad académica
Institucional Financiero	<ul style="list-style-type: none"> • Mejoramiento al módulo de facturación de matrícula. • Adecuación de los sistemas de información para facturación electrónica. • Desarrollo en un 70% de los módulos de facturación y cartera permitiendo una sincronización de los sistemas en tiempo real.

Acompañamiento en el Manejo de las Herramientas y Sistemas de Información

Académico Estudiantes	<ul style="list-style-type: none"> • Atención personalizada para solucionar dudas e inconvenientes en el manejo de los diferentes sistemas de información.
Institucional	<ul style="list-style-type: none"> • Análisis y definición de herramientas a utilizar para darle respuesta inmediata a los procesos Académicos, Administrativos y Financieros ante la virtualidad y la alternancia, garantizando continuidad en el 2021. • Adecuaciones tecnológicas que garantizaron la atención a toda la comunidad educativa a través de los diferentes medios de comunicación institucionales. • Implementación de herramientas que garantizaron la continuidad de los diferentes procesos institucionales en la modalidad trabajo en casa. • Inducción virtual en el manejo de los sistemas información

Adecuación de la Infraestructura Tecnológica

1. Trabajo articulado con la academia para identificación y préstamo de recursos tecnológicos a estudiantes, con el fin de apoyarlos en la continuidad de su proceso formativo de manera virtual.
2. Préstamo de equipos a colaboradores para facilitar su desempeño durante el trabajo en casa.
3. Ampliación de los canales de internet en la red inalámbrica, la académica y la administrativa de la institucional hasta en un 166% más.
4. Actualización de los licenciamientos utilizados por la institución.
5. Implementación de mejoras tecnológicas en el cableado estructurado de la institución, brindando una cobertura en un 100% en todas las aulas, laboratorios, talleres garantizando plena conectividad y estabilidad en la transmisión de datos.

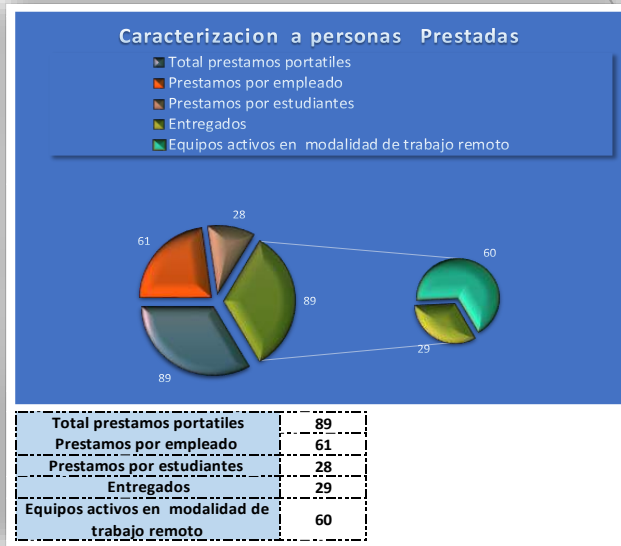
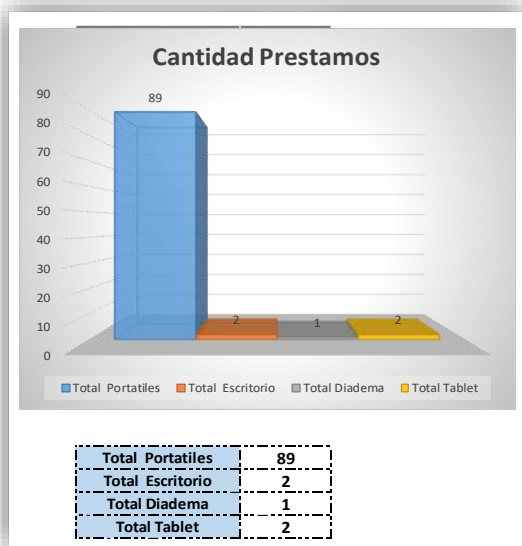

Implementación de Mejoras Tecnológicas



Fortalezas

- Sinergia entre las diferentes áreas de la IUSH y el equipo de Infraestructura y desarrollo tecnológico,
- Sentido de pertenencia del equipo de trabajo.
- Resultados de avances y fortalecimiento en sistema de infraestructura y desarrollo tecnológico.
- Capacidad de respuesta inmediata ante contingencias.

Seguridad y Salud en el Trabajo

[GRI 403 | 403-1 | 103 | 103-1 | 103-2 | 103-3]

La Institución Universitaria Salazar y Herrera mantiene su compromiso con la protección y promoción de la salud de los colaboradores, procurando su integridad física mediante el control de los riesgos y el mejoramiento continuo de los procesos, a través de la implementación del Sistema de Gestión de Seguridad y Salud en el Trabajo.

Ante la situación que afrontamos en el 2020, que nos obligó a realizar un alto en nuestra cotidianeidad y nos forzó a implementar nuevas estrategias de trabajo, pero así mismo de control y seguimiento al bienestar de colaboradores, docentes y demás miembros de nuestra comunidad, se establecieron programas y metodologías de intervención que contribuyen al cumplimiento de lo mencionado anteriormente, para esto, se ha conformado y consolidado un trabajo en equipo con las diferentes áreas de la organización que generan un pilar fundamental en cada una de las etapas del SG-SST.

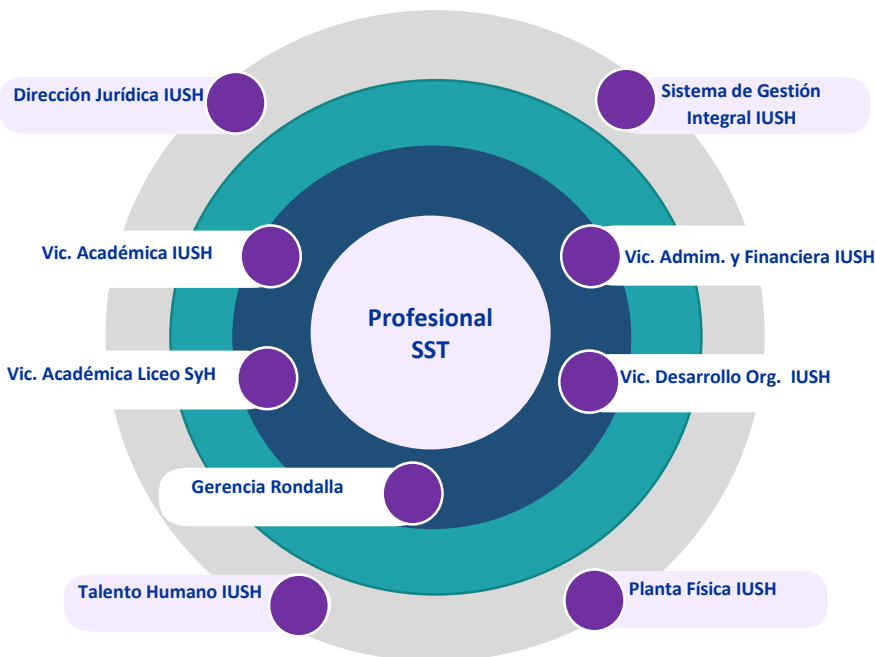

Creación del Comité Covid-19

La organización conforma un comité involucrando diferentes procesos, con el objetivo de crear estrategias y tomar decisiones organizacionales enfocadas en el bienestar de toda la comunidad. A través de este comité se gestiona presupuesto para la implementación de los protocolos, reconversión laboral a través de las valoraciones médicas ocupacionales en el personal vulnerable por preexistencias, reestructurar la organización de los puestos de trabajo y organizar horarios de trabajo para la prestación de servicios con alternancia, evitando aglomeraciones y por ende la propagación del virus covid-19.

Durante la pandemia se han estructurado los protocolos de bioseguridad con base a los lineamientos normativos gubernamentales estipulados en la Resolución 0666 de 2020, Resolución 1721 de 2020 y Circular 30 de 2020, los cuales fueron revisados y aprobados por diferentes entes avalados, tales como, ARL SURA y Secretaria de Salud.

El área de Seguridad y Salud en el Trabajo y Sistema de Gestión Integral realizó acompañamientos a los diferentes procesos de la Institución para generar procesos seguros durante la ejecución de actividades remotas, en alternancia y presenciales, brindando asesoría en la modificación de protocolos de limpieza y desinfección, adecuaciones de infraestructura que cumplieran con los lineamientos normativos, identificación y disposición de suministros para la desinfección, socialización a todo el personal colaborador de rutas y líneas de atención ante cualquier inquietud y urgencia médica, entre otras actividades.

Podemos enfatizar que aun cuando el 2020 fue un año lleno de retos, la Institución cuenta con un grado importante de respuesta ante estas situaciones, gracias en gran parte a los colaboradores de la Institución y a las estrategias implementadas por las directivas, hecho que facilito la continuidad de actividades académicas y administrativas adecuándose, a un nuevo contexto de trabajo.

Implementación de Protocolo de Bioseguridad



Campañas de autocuidado

**Cuidarnos es tarea de todos,
sin colaboración no existe prevención.**

Logos: IUSH, Universidad Salazar y Herrera, La Rondalla, CORSAHE, SALAZAR HERRERA

Ten en cuenta los requisitos para el retorno con alternancia a la Institución:

- 1 Descarga la aplicación de CareApp para mantenerte informado.
- 2 No te desplaces a las instalaciones si presentas síntomas de enfermedades respiratorias.
- 3 Recuerda las líneas atencionales de consultas frente al COVID-19:
 - Celular: 321 858 3868 o #774
 - WhatsApp: 300 308 0208
 - Fijo y celular: 288
- 4 Desplázate con 20 minutos de anticipación a las instalaciones, para cumplir oportunamente con los protocolos.

Para conocer los pautas de autocuidado que debes tener en cuenta al reingresar a la Institución

clic aquí

Recuerda: ¡Entre todos nos cuidamos!

Logos: IUSH, Universidad Salazar y Herrera

Tips

¿Cómo estornudar?

¡Conoce la manera correcta de estornudar!
Cubre tu nariz y boca al toser, utiliza un pañuelo desechable o el ángulo interno del codo.

¡No uses las manos!

Logos: IUSH, Universidad Salazar y Herrera, La Rondalla, CORSAHE, SALAZAR HERRERA

Ten en cuenta al momento de salir de casa

Si te vas a movilizar en transporte público

- Utiliza el tapabocas durante todo el desplazamiento
- Evita tocarte la cara
- Evita en la medida de lo posible tocar superficies o barandas
- Procura mantener gel desinfectante y aplicarlo constantemente en las manos
- Trata de mantener el distanciamiento físico

Para conocer el Protocolo de actividades presenciales y remotos para la comunidad universitaria

clic aquí

Recuerda: ¡Entre todos nos cuidamos!

Logos: IUSH, Universidad Salazar y Herrera

Tips

Saludos

Pon a valor tu imaginación e inventa saludos creativos que no involucren contacto con las manos
¡Si te cuidas, me cuidas!

- 1 El bailarín
- 2 El disimulado
- 3 El serio
- 4 El agradecido

Logos: IUSH, Universidad Salazar y Herrera, La Rondalla, CORSAHE, SALAZAR HERRERA

Tips de autocuidado

Ver Video

Adecuaciones de la infraestructura

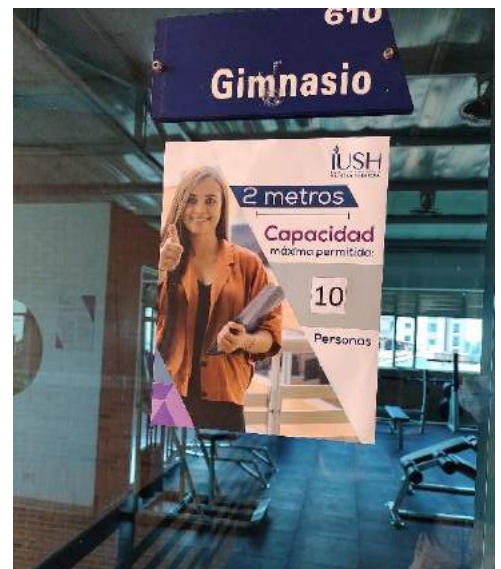
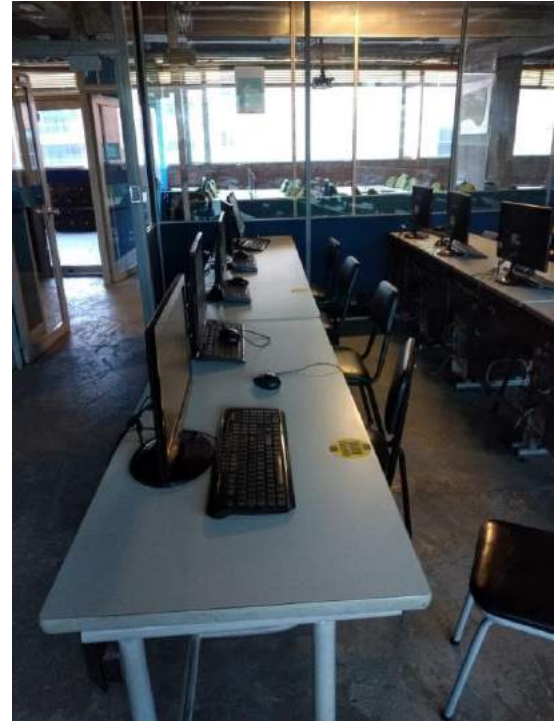

Actividades Desarrolladas

Se entregan 90 kits de limpieza y desinfección (alcohol, paño y tapabocas)



Se capacitan 118 colaboradores en protocolos de bioseguridad

Se realizan exámenes medico laborales para personal con preexistencias



Actividades Desarrolladas

Capacitaciones	<p>Se lleva a cabo el plan de capacitaciones para fortalecer la cultura de autocuidado y ampliar conocimientos de los trabajadores en temas de SST o riesgos laborales.</p> <ul style="list-style-type: none">• 163 colaboradores en temas de ergonomía• 25 colaboradores en temas de condiciones de seguridad, primeros auxilios y trabajo de alturas• 33 colaboradores nuevos que se capacitaron en el SG-SST• 8 integrantes del COPASST• 8 integrantes del Comité de Convivencia Laboral
COPASST Comité de Convivencia Laboral	<p>Se cuenta con el Comité Paritario de Seguridad y Salud en el Trabajo y el Comité de Convivencia Laboral, con el objetivo de lograr un trabajo articulado en el desarrollo de estrategias para la implementación del SG-SST.</p>
Gestión de insumos y recursos para garantizar la seguridad y salud de los trabajadores	<p>Garantizar la prestación de primeros auxilios a la población institucional a través de los diferentes grupos de apoyo dentro de la institución y áreas aliadas para resguardar la seguridad de la comunidad académica.</p>

Fortalezas

- Estructura del Sistema de Gestión de Seguridad y Salud en el Trabajo con base a los diferentes lineamientos normativos para brindar espacios y ambientes de trabajo seguros.
- Conformación y participación activa de los grupos de apoyo para la toma de decisiones frente a la seguridad y salud de la comunidad académica.
- Fortalezas y conocimiento del equipo de trabajo que han permitido generar respuesta oportuna a los diferentes lineamientos normativos y de seguridad.
- Trabajo articulado con la ARL Sura y Agyl Aseguramiento.

Dirección de Bienestar Institucional

El Bienestar Institucional se concibe como una condición individual y social en el ser humano, resultado de la integración e interacción de variables relacionadas con adecuados niveles de salud física y mental, satisfacción de necesidades materiales, afectivas, emocionales y de seguridad; inserción en unas condiciones medioambientales satisfactorias; con acceso a espacios que faciliten el desarrollo y disfrute de potencialidades intelectuales, artísticas, culturales y deportivas que hagan posible, en conjunto, el establecimiento de relaciones armónicas consigo mismo y con los demás para un mejor vivir.



Nuestros objetivos son:

- Bienestar en la IUSH estará inspirada en su autonomía universitaria, su naturaleza, su identidad y los lineamientos dispuestos en el plan estratégico de desarrollo, el PEI y los demás documentos reglamentarios, en coherencia con las dinámicas institucionales y el Ministerio de Educación Nacional.
- Exaltará y promocionará la vida, a partir del desarrollo y fortalecimiento de capacidades humanas, que permitan entre sí, la construcción de un tejido social consistente.
- Fomentará la promoción de la salud y prevención de la enfermedad, para favorecer la condición de la salud y el bienestar personal y colectivo.
- Promoverá una mejor calidad de vida para el desarrollo integral de la comunidad IUSH, dado a los principios y valores de Bienestar Institucional, a través de programas que favorezcan las habilidades psicoafectivas, físicas, académicas, individuales y grupales.
- Creará consciencia de la importancia del bienestar, cultivando en las personas, a través del despliegue de acciones institucionales, la adopción y mantenimiento de estilos de vida saludables y el autocuidado, que les propicien condiciones óptimas para vivir mejor.
- Buscará el desarrollo pleno del ser humano, la igualdad de oportunidades y el respeto por la dignidad humana.
- Aportará y apoyará el proceso educativo integral de los estudiantes, al igual que el de los docentes, colaboradores y egresados, mediante el ofrecimiento de programas y actividades que propendan por un mejor vivir y la permanencia académica, como contribución al progreso, mediante la concepción educativa desde el SER, el SABER y el HACER.
- Generará canales de participación y aprendizaje para la expresión cultural, artística y deportiva, que estimulen el desarrollo de un ambiente sano y sentido de pertenencia por la institución, propiciando la manifestación cultural, social y recreativa; con el fin de consolidar el respeto, los procesos de integración y la promoción de la diversidad de los miembros de la comunidad.
- Los proyectos y servicios que se ejecutan en Bienestar Institucional deben generarse por medio de acciones adecuadas y pertinentes, para toda la comunidad educativa, comprendida entre docentes, colaboradores, estudiantes y egresados, a través de las siguientes áreas:
 - Salud Vital
 - Psicología
 - Deportes
 - Gimnasio
 - Mediación Social y Expresión Artística y Cultural

Actividades realizadas	Impacto académico o institucional	Inversión
Entrenamientos deportivos de voleibol	20 estudiantes 12 egresados	Recurso humano: entrenador de voleibol (que a su vez es el líder del área de deportes) uniformes
Entrenamientos deportivos de baloncesto	12 estudiantes 12 egresados	Recurso humano: entrenador de baloncesto hasta mayo uniformes
Entrenamientos deportivos de futbol y futbol sala	29 estudiantes	Recurso humano: entrenador de futbol hasta mayo uniformes
Conversatorio "El deporte competitivo"	747 reproducciones, 45 comentarios y 25 reacciones. Total, 817 personas (estudiantes, colaboradores, egresados, externos) por medio del Facebook live	Recurso humano: líder del área de deportes
Conversatorio "La importancia del deporte individual en el ámbito universitario"	351 reproducciones, 29 comentarios y 19 reacciones Total, 399 personas (estudiantes, colaboradores, egresados, externos) por medio del Facebook live	Recurso humano: líder del área de deportes
Conversatorio "prevención, fortalecimiento y rehabilitación de lesiones deportivas"	390 reproducciones, 24 reacciones y 16 comentarios Total, conversatorio 430 personas (estudiantes, colaboradores, egresados, externos) por medio del Facebook live	Recurso humano: líder del área de deportes
Entrenamientos virtuales de voleibol	20 estudiantes 12 estudiantes	Recurso humano: entrenador de voleibol (que a su vez es el líder del área de deportes)
Becas deportivas	2020-1: Voleibol: 1 estudiante Natación: 1 estudiante Futbol (arbitraje): 1 estudiante 2020-2: No se hizo la convocatoria por suspensión de deportes por pandemia.	\$1.551.455
Se realizaron entrenamientos y actividades físicas como: <ul style="list-style-type: none"> ✓ Entrenamiento de hipertrofia ✓ Entrenamientos Aeróbicos. ✓ Entrenamientos físicos periódicos. ✓ Servicio virtual de entrenamiento. 	227 usuarios. Estudiantes: 78 Colaboradores: 39 Docentes: 35 Egresados: 20 Externos: 55	Recurso humano: Instructor quien a su vez es el líder del gimnasio. Mantenimiento de maquinasa finales de febrero-principios de marzo por la empresa ABC fitness, pero a la fecha la IUSH no ha le ha pagado.
Actividad física: Rumba aeróbica	18 usuarios. Estudiantes: 16 Docentes: 2	Recurso humano: Instructor quien a su vez es el líder del gimnasio y entrenadora externa \$50.000

Actividades realizadas	Impacto académico o institucional	Inversión
Actividad física: Beneficios de la A.F + Rumba aeróbica	59 usuarios Estudiantes: 31 Colaboradores: 7 Docentes: 4 Egresados: 4 Externos: 14	Recurso humano: Instructor quien a su vez es el líder del gimnasio.
Conversatorio entre deportes y gimnasio “entornos saludables”	19 usuarios Estudiantes: 1 Colaboradores: 14 Egresados: 2 Externos: 2	Recurso humano: Instructor quien a su vez es el líder del gimnasio.
Momento activo		
Se realizaron actividades para promocionar y desarrollar programas de actividad física moderada en el entorno laboral. Tales como: ✓ Rutina Multi-articular ✓ Mente y cuerpo ✓ Pilates	71 usuarios. Colaboradores: 43 Docentes: 28	Recurso humano: Instructor quien a su vez es el líder del gimnasio.
	Karaoke: Estudiantes: 23	Recurso humano: Lider del área social y practicantes. Regalos para dar por la participación, es decir dulces (4 cajas de barras de dulce gol)
Día de estar bien 2020-1: 4 de marzo	Stands Informativos COMFAMA Estudiantes:1 Colaboradores: 15 PROTECCIÓN: Estudiantes:21 Bolsa empleo: 2 AISEC: Estudiantes: 7 Colaboradores: 1 CONSULTORIO JURIDICO: Estudiantes: 5 Colaboradores:2 BOLSA DE EMPLEO IUSH: Estudiantes:8 Lectura Comfama:27	Recurso humano: Lider del área social y practicantes. Materiales para la campaña: ✓ 5 jeringas de 50 ml. ✓ Anilina de colores 2 verde limón, morado, 2 azul claro y rosado ✓ 1 toca de enfermería ✓ Sticker de comité de convivencia laboral.
Promoción de la salud y prevención de las enfermedades	Descanso dirigido:38 Donación de sangre: 31 Odontología:12 Salud Optima: 25 Prevención coronavirus y rutas de atención	Recurso humano: Directora de Bienestar Institucional como líder del área de salud, dado que no cuenta con apoyo de otra persona.
Semana de la salud 2020-2	Emociones en mi cuerpo: 10 Bingo: 13	Recurso humano:

Actividades realizadas	Impacto académico o institucional	Inversión
	MaryKay 20 de octubre: 5 21 de octubre: 5 Concurso 360; Familia: 10 Salud optima: 5 Stand Sura: 4 Comfama: Beneficios y servicios de la caja de compensación: 5 Charla educación financiera con experto: 32	Directora de Bienestar Institucional como líder del área de salud, dado que no cuenta con apoyo de otra persona. Apoyo de líder del área de social y practicantes
Acompañamiento ICBF	Estudiantes:6	Recurso humano: Lider del área social y practicantes.
Caracterización estudiantes nuevos	20201-1 Estudiantes:197 2020-2: Estudiantes:81	Recurso humano: Lider del área social y practicantes. Refrigerios en el 2020-1
Tienda de la confianza	Toda la comunidad	Recurso humano: Lider del área social y practicantes.
Inducción beneficiarios Fondo Sapiencia – Comfama – Fondo EPM	Estudiantes:80	Recurso humano: Lider del área social y practicantes. Trabajo colaborativo con Sapiencia.
Se abordaron 97 casos de manera virtual a través del servicio de asesoría psicológica individual de estudiantes, egresados, colaboradores y el núcleo familiar primario respectivo.	Colaboradores= 6 Docentes= 1 Estudiantes= 87 Egresados= 2 Otra: Familiar de colaborador= 1 TOTAL= 97	Recurso humano: Líder del Área de Psicología de Bienestar Institucional y líder de psicología de Talento Humano que impactan el bienestar de los colaboradores y sus practicantes
Se llevó a cabo campaña virtual con envío mensual de E-cards (7) a través del correo y redes sociales institucionales, de motivación y apoyo invitando al uso de asesoría psicológica individual	Instagram: 122 me gusta. Facebook: 7 me gusta.	Recurso humano: Líder del Área de Psicología de Bienestar Institucional y líder de psicología de Talento Humano que impactan el bienestar de los colaboradores
Promoción virtual en diversas fechas, a través del correo y redes sociales institucionales de la Ruta de Atención ante situaciones irregulares	Se compartió para toda la población IUSH Instagram: 8 me gusta. Facebook: 12 me gusta. 2 comentarios 1 vez se compartió.	Recurso humano: Directora de Bienestar Institucional y Líder del Área de Psicología.
9 capacitaciones virtuales por áreas a todos los colaboradores (Directivos, administrativos y docentes) sobre “Acompañamiento en situaciones de crisis”	Colaboradores Administrativos= 78 Docentes= 50 Practicantes consultorio Jurídico= 14 TOTAL= 142	Recurso humano: Directora de Bienestar Institucional, Líder del Área de Psicología de Bienestar Institucional y líder de psicología de Talento Humano que impactan el bienestar de los colaboradores, y sus practicantes.
12 talleres virtuales sobre “Hábitos de estudio y estilos de aprendizaje” para estudiantes de 1° y 2° semestre de	Docentes= 12 Estudiantes= 182 TOTAL= 194	Recurso humano: Líder del Área de Psicología y Practicantes de Psicología, de Talento Humano y de Mediación Social.

Actividades realizadas	Impacto académico o institucional	Inversión
cada uno de los programas durante espacios de clase.		
Actividad presencial sobre prevención de adicciones: Campaña “Camino al barrio”	Colaboradores= 2 Docentes= 2 Estudiantes= 13 TOTAL= 17	Recurso humano: Líder del Área de Psicología y Practicantes de Psicología de Bienestar Institucional y de Talento Humano
Actividad sobre prevención de adicciones: Charla lúdica virtual “En TIC confío”, con el apoyo del Ministerio TIC sobre el uso seguro y responsable de las redes sociales e internet, ofreciendo, a toda la población IUSH y público externo, herramientas para enfrentar con seguridad los riesgos asociados al uso de las TIC, como el grooming, el sexting, el ciberacoso, la ciberdependencia y el material de explotación sexual de niñas, niños y adolescentes.	Colaboradores= 13 Docentes= 6 Estudiantes= 70 Público externo= 15 TOTAL= 104 Se compartió para toda la población IUSH: Instagram: 6 me gusta. Facebook: 3 me gusta. 2 vez se compartió.	Recurso humano: Líder del Área de Psicología de Bienestar Institucional y líder de psicología de Talento Humano que impactan el bienestar de los colaboradores y Practicantes de Psicología de Bienestar Institucional y de Mediación Social.
1 boletín virtual sobre “Cómo ayudar ante dificultades emocionales”	Se compartió para toda la población IUSH Instagram: 12 me gusta. Facebook: 11 me gusta. 1 vez se compartió.	Recurso humano: Líder del Área de Psicología y Practicantes
2 conferencias (1 presencial y 1 virtual) “Ya estoy en la U, ¿Y ahora qué?” dictadas durante las Jornadas de inducción a estudiantes nuevos.	Presencial 2020-1: Estudiantes= 196 TOTAL= 196 Virtual 2020-2: Colaboradores= 13 Docentes= 7 Estudiantes= 85 TOTAL= 105	Recurso humano: Líder del Área de Psicología y Practicantes
Actividad sobre sexualidad: Taller virtual experiencial sobre “Emociones en mi cuerpo” para toda la población IUSH	Colaboradores= 9 Docente= 1 TOTAL= 10 Se compartió para toda la población IUSH Instagram: 12 me gusta.	Recurso humano: Líder del Área de Psicología de Bienestar Institucional y líder de psicología de Talento Humano que impactan el bienestar de los colaboradores y Practicantes de Psicología y de Mediación Social.
Actividad Virtual sobre salud mental: 2 Talleres “Un lugar para Pens-Arte”- Resiliencia, para toda la población IUSH.	Colaboradores= 12 Docentes= 18 Familiar de colaborador= 1 TOTAL= 31 Se compartió para toda la población IUSH Instagram:	Recurso humano: Líder del Área de Psicología de Bienestar Institucional y líder de psicología de Talento Humano que impactan el bienestar de los colaboradores y Practicante de Psicología de y de Mediación Social.

Actividades realizadas	Impacto académico o institucional	Inversión
	20 me gusta.	
	Facebook: 2 me gusta	
Actividades virtuales sobre valores: 2 Talleres "Cámbiate de piel" para toda la población IUSH.	Colaboradores= 17 TOTAL= 17 Se compartió para toda la población IUSH Instagram: No se suministraron datos Facebook: No se suministraron datos	Recurso humano: Líder del área de social, Líder del Área de Psicología y Practicantes de Psicología y de Mediación Social.
3 capacitaciones virtuales sobre "inducciones corporativas" con los colaboradores nuevos.	Colaboradores administrativos= 25 Docentes= 8 TOTAL= 33	Recurso humano: Líder del Área de Psicología y líder de psicología de Talento Humano que impactan el bienestar de los colaboradores y Practicantes de Psicología y de Talento Humano
Espacio virtual de recreación e integración "Ta-Pas #7", "¿los santos se divierten en feria de flores?". Para todos los colaboradores de la organización Salazar y Herrera.	Colaboradores= 5 Docentes= 3 Otros (Docente Liceo) = 1 TOTAL= 9	Recurso humano: Equipo de Bienestar Institucional, Líder del Área de Psicología y líder de psicología de Talento Humano que impactan el bienestar de los colaboradores y Practicantes de Psicología, de Talento Humano y de Mediación Social.
2 mensajes virtuales de motivación y agradecimiento Para todos los colaboradores de la organización Salazar y Herrera.	Se compartió para toda la población IUSH Instagram: 238 reproducciones. Facebook: 6 me gusta YouTube: 140 vistas 5 me gusta	Recurso humano: Directora de Bienestar Institucional, Líder del Área de Psicología de Bienestar Institucional y líder de psicología de Talento Humano que impactan el bienestar de los colaboradores
6 actividades "Nuestra caravana por la vida", buscando propiciar integración familiar, esparcimiento y salud mental en los colaboradores de la IUSH	Se enviaron 6 invitaciones a los colaboradores para distintas actividades por correo institucional y redes sociales de la IUSH, pero no se obtuvo participación	Recurso humano: Directora de Bienestar Institucional, Líder del Área de Psicología, y líder de psicología de Talento Humano que impactan el bienestar de los colaboradores y Practicante de Psicología de Bienestar Institucional

Actividades – Área Social

¡La IUSH te da la bienvenida!

Bienestar Institucional te invita a la **Jornada de Inducción de estudiantes nuevos semestre 2- 2020.**

Fechas:

- 3 y 4 de agosto a las 6:00 p.m.
- El 5 de agosto será la realización de pruebas académicas y encuesta psicosocial de 8:00 a.m. a 8:00 p.m.

A través de la plataforma Teams

Conoce más información sobre la agenda [aquí](#)

¡En la IUSH nos sentimos orgullosos de recibir a nuestros futuros profesionales!





Chat de la reunión

personas que están llenas en la interacción con otros en persona...el hecho por otros medios...gano una mayor confianza en el momento al establecer contacto con otros

SANTIAGO BENITO GONZALEZ ha abandonado la reunión.

MATILDE LINAROSA CUMBIERTZ dice: muy importante porque permite la globalización.

NICOLAS ROS MESA se ha unido a la reunión.

Escribe un mensaje nuevo

EL PODER DE LAS REDES SOCIALES

¿Por qué las redes sociales son tan importantes?



FONDOS Sapiencia 2021-1
EPM Y UNIVERSIDADES

PREGRADOS
Inscríbete en www.sapiencia.gov.co
Hasta el 26 de noviembre

SAPIENCIA
Agencia de Educación Superior de Medellín

Alcaldía de Medellín



VACUNACIÓN
contra la violencia

Nuestra Escuela es un espacio más HUMANITARIO si todos nos comprometemos.

Me comprometo a mejorar por mejorar la convivencia en mi familia, mi escuela y con mis amigos.

SCHOOL



TIENDA DE LA CONFIANZA

tudo a 2.000 por thing a 2.000

#CulturaCívica



Juvenes 2020

¡ha evolucionado a!

Día de Estar Bien

Aprende y disfruta con los encuentros que hemos planeado para tu bienestar.

¡Ven! Acércote y participa de las actividades que tenemos preparados para ti.

Recuerda, nuestra cita es el próximo:

IUSH
Institución Universitaria Salazar y Herrera



Actividades – Área Salud

¡Todos somos Bienestar!
Octubre 20 al 23

Estaremos en modo saludable, ¡únete a la Semana de la Salud!

Consulta la programación y agéndate aquí

Invita: Bienestar Institucional y SSI

Boletín Bienestar Institucional
Seguridad y Salud en el Trabajo

Ruta de atención en caso de accidente o enfermedad física (no Covid-19)

Conoce cómo debes actuar y los canales de atención u orientación, haciendo clic aquí.

Semana de la Salud IUSH "Aprendiendo a vivir saludablemente"
Ruta de la salud Del 20 al 23 de octubre

Miércoles 21 octubre

Hora	Programación	Hora	Programación	Hora	Programación	Hora	Programación
8:00 am	Valoración y respuesta a las necesidades de salud personal. ¡Tú también debes conocer tu cuerpo! ¡Involúcrate y respóndete a tu cuerpo!	8:30 am	¡Fidelízate de por vida! ¡Regístrate en el programa de bienestar!	9:00 am	¡Cuidado! ¡Cuidado! ¡Cuidado! ¡Cuidado con tu salud!	9:30 am	¡Beneficios! ¡Beneficios! ¡Beneficios!
10:00 am	¡Cuidado! ¡Cuidado! ¡Cuidado! ¡Cuidado con tu salud!	10:30 am	¡Cuidado! ¡Cuidado! ¡Cuidado! ¡Cuidado con tu salud!	11:00 am	¡Cuidado! ¡Cuidado! ¡Cuidado! ¡Cuidado con tu salud!	11:30 am	¡Cuidado! ¡Cuidado! ¡Cuidado! ¡Cuidado con tu salud!

Institución Universitaria Salazar y Herrera - IUSH
8 de octubre de 2020

¡Nuestros aliados de Familia nos recuerdan cuál es el correcto lavado de manos para mantenernos sanos! A partir de hoy, y por la #SemanaDeLaSalud, iniciamos el concurso 360°: Unidos Somos Bienestar. Consulta más información de cómo participar aquí! <http://bit.ly/programacionsalud20>

80% de las enfermedades se transmiten por medio de las manos

las transmitimos por medio de ellas

Natalia López Tobón

Me gusta Comentar Compartir

Actividades – Área Psicología

Desde casa, también podremos escucharte y apoyarte si lo necesitas.

Escribenos a:

Maria Cedia Correa - Psicóloga
E mail: maria.cedea@salazaryherra.edu.co

Natalia López - Directora de Bienestar Institucional
E mail: natalia.lopez@salazaryherra.edu.co

¡Tu salud mental es muy importante para nosotros!

Dirigido a: Comunidad IUSH





Taller sobre Resiliencia

La vida no es esperar a que pase la tormenta, es aprender a bailar bajo la lluvia.

Participa en el taller sobre resiliencia: Un lugar para Pens-Arte

Conéctate a través de Microsoft Teams

Fecha: Miércoles 7 de octubre

Horario 1: De 10:30 a.m. a 12:00 m. [Conéctate aquí](#)

Horario 2: De 3:00 a 4:30 p.m. [Conéctate aquí](#)

Ten a la mano: Botella plástica, vinilos, pinceles, marcadores, plastilina y tijeras. Opcional tierra y planta.

Dirigido a: Estudiantes, docentes, administrativos, egresados, padres de familia y público en general.

Invita: Área de Psicología de Bienestar Institucional y de Talento Humano, y Área de Mediación Social.

La IUSH se proyecta con los Objetivos de Desarrollo Sostenible (ODS)

Actividades – Área Gimnasio



Acondicionamientos físicos desde el Área del Gimnasio

Bienestar Institucional invita a toda la comunidad IUSH a disfrutar de los espacios ofrecidos para ejercitarse.

A través de Facebook Live: [@IUSHoficial](#)

Martes a las 7:00 a.m.
Jueves a las 5:00 p.m.

Conéctate y ejercítate con nosotros!

IUSH INSTITUCIÓN UNIVERSITARIA SALAZAR Y HERRERA



Actividades – Área Deportes

Conversatorio: El deporte individual en el ámbito universitario

Ponente: Juan Camilo Gallego, Licenciado en Educación Física, Especialista en Bádmiton y Entrenador de la Selección Antioqueña en la misma disciplina.
Moderador: Daniel González Goetz, Líder Área de Deportes y Entrenador Voleibol IUSH.

Conéctate a través de Facebook live @IUSHoficial

Día: Miércoles 16 de septiembre
Hora: 4:00 a 4:30 p.m.

Área de Deportes - Gimnasio Institucional

IUSH
INSTITUCIÓN UNIVERSITARIA SALAZAR Y HERRERA

Animate y haz parte de los equipos deportivos que el Salazar y Herrera tiene para ti:

"El deporte tiene el poder de transformar el mundo..." Nelson Mandela.

- Fútbol.
- Fútbol de salón.
- Voleibol femenino y masculino.
- Baloncesto masculino y femenino.

Informes:
Daniel González - Docente Deportes
Gimnasio IUSH - ACA, 6to piso.
daniel.gomez@salazaryherrera.edu.co

IUSH
INSTITUCIÓN UNIVERSITARIA SALAZAR Y HERRERA

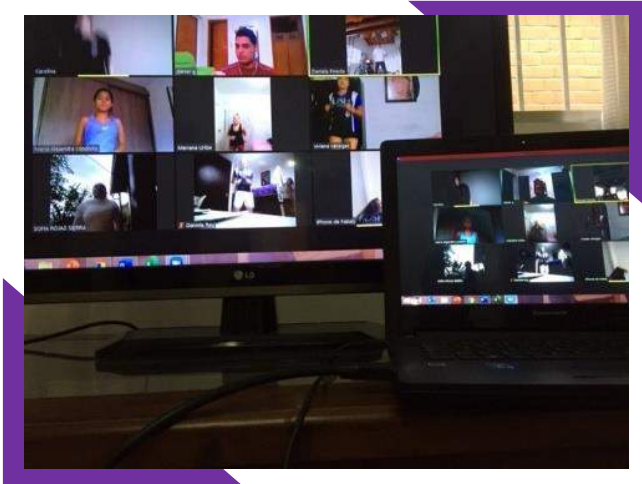

Conversatorio de Deportes
Con los entrenadores Daniel Gonzalez, Carlos Rendon y Edwin Rivas.

45 comentarios 747 reproducciones

Comentarios

Jorge Garzon Aulad - 35:13
Que bueno que se retoma el deporte competitivo en la IUSH excelente. Saludos para el profe Daniel!

Dirección de Pastoral

La Dirección de Pastoral (DIPA) de la Institución Universitaria Salazar y Herrera (IUSH) es una unidad administrativa de esta Institución de Educación Superior y está conformada por dos líneas de acción, ellas son: Pastoral del Encuentro (PEN) y Pastoral Académica (PAC).

La PEN busca fomentar dentro de la comunidad universitaria, los procesos de vivencia del Evangelio que posibiliten una evangelización, permeando los diferentes espacios de nuestra institución y la vida de todos los que hacen parte de ella. En definitiva, PEN, propicia una experiencia de encuentro con Jesús. Encontrarse con Jesús y con el otro es la gran apuesta que hace este proceso, pues para la Pastoral de la IUSH los encuentros directos con Jesús son el punto de partida para seguirlo, amarlo y darlo a conocer.

La PAC aviva el dialogo entre fe, ciencia y razón, por medio de los cursos encomendados a la DIPA. Estos cursos pertenecen al componente Identitario que velan por la identidad católica de la Institución, y al componente Socio – Humanístico que incluye los electivos, todos ellos, despiertan en los estudiantes los valores del evangelio al potencializar las capacidades, competencias y habilidades de quienes optan por ellos. Esta línea de acción cuenta con el proyecto Tesoro Escondido (TES), que dinamiza la vida académica, invitando a dialogar, entre iguales, a directivos, estudiantes y docentes.

Finalizando el primer semestre del 2020, el Comité Rectoral IUSH solicita a DIPA que realice actividades en el ámbito organizacional, actividades que vinculen al Centro de Encuentros La Rondalla y al Liceo Salazar y Herrera con la IUSH, pues se veía la necesidad de reavivar el sentido de Familia Salazarista; para el segundo semestre DIPA empieza a gestar en sus haberes y saberes una pastoral que denominó Pastoral de Centro (PACEN). PACEN comienza con un programa llamado Unidad en la diversidad y con un proyecto que denomino Cultura Institucional.

Este Informe de Gestión 2020, de la DIPA desea dar a conocer de los programas y proyectos, las actividades realizadas en este año y en dichas actividades medir el impacto, el posible costo económico, su impacto académico e institucional y su aporte a los ODS.

En definitiva, se pretende que nuestra comunidad educativa, además de conocer lo que se programó para este 2020, pueda también hacer un balance de gestión orientado a aportar en la elaboración de informes de sostenibilidad y autoevaluación.

En este 2020, todas las actividades realizadas fueron orientadas en la comunidad de la IUSH a profundizar un poco más el tema de la “Reconciliación”, ya que el interés primario para este año fue darle a conocer a la comunidad, la “Reconciliación” como llamado, inicialmente de Jesús a sanar los corazones y luego el llamado de la Iglesia a reconciliarnos entre sí, para encontrar la unidad en la diversidad.



Actividades Desarrolladas	No. de Personas Participantes
Jornada - Pensamiento Newman 1 - Feb. 18	120
Grupo PAUN: 7 por Microsoft Teams	91
Rezo del Rosario: Redes sociales IUSH	655116
22 Eucaristías	537
Celebración de Navidad: 2 unidades	13
Acompañamiento espiritual	28
Jornadas-Reflexión en Familia: Semana Santa	16348
Jornada-Reflexión en Familia: Dic. 7	628
Celebración de Navidad: Comunicaciones IUSH	15
Jornada de Oración Buen Pastor: Mayo 7	956
Jornada de Oración por los Docentes: Mayo 15	1241
Campaña "Aquí estamos para ti" - Estudiantes	25587
7 TaPas – Escuelas IUSH para Somos	150
3 Momentos de Oración – Difuntos Estudiantes	1679
Oración por los Fieles Difuntos: Nov. 3	399
4 celebraciones del miércoles de ceniza	720
2 Momentos Oración por los graduandos	786
Sacramento de la Confesión – presencial	41
La Tercera Edad con Pastoral: Sep. 21	438
Momento de Oración por los Enfermos: Oct. 21	492
Mensaje evangelio dominical: e-mails	4588
Cumpleaños colaboradores de la IUSH: e-mails	57
Grupo de Oración IUSH: por WhatsApp	24

Actividades Desarrolladas	No. de Personas Participantes
911 Estado de crisis por Microsoft Teams (2)	10
Triduo Navideño: vicerreectorías	306
Novena Navidad: Redes sociales IUSH	1534
Desarrollo académico: 22 cursos de DIPA	1362
Historieta Sete Pai – Página Web Pastoral	583
Examen de Validación por suficiencia: 10 exámenes.	10
Curso de capacitación: Manejo de Campus Virtual	4
Deporte y algo más en Pastoral: Jul. 13	531
Entrevista académica - Fabián Callejas	469
Inducción estudiantes nuevos: 2 al año	278
Concierto: Semana Santa Abril 8	1,401
Concierto: En Sintonía - Mayo 17	1262
Reconocimientos IUSH en Navidad: Dic. 2	52
Participación: Concierto Navidad: RUCC - Dic. 3	1129
Alegría de vivir a Jesús: Oct. 1°	267
En Sintonía: Con PEN – Entrevista: Oct. 27	551
Encuentro de Familias: SOS Familia – RUCC / Sep. 13	40
Concurso “El Niño Jesús visita mi casa”: Dic. 4	3159
Concurso “El Niño Jesús escucha mi canto”: Dic. 1	527
Vídeo de Resistiré: mayo 11	834
ECO 2020: Mayo 22	959
Pentecostés 2020: Mayo 31	1650
“De un amigo para un amigo”: Sep. 20	414
“Todos en Navidad – IUSH / 2020”: Dic. 10	871
Areópago: 1 reunión por Microsoft Teams	6
Aprende con Pastoral-Caricatura básica: Oct. 26	370

Actividades Desarrolladas	No. de Personas Participantes
3 Retiros espirituales – estudiantes: En oct.	6
Sete Pai: (2 Reuniones 1 por Microsoft Teams)	6
Participación Congreso Pedagógico: 2 al año	189
Boletín Pastoral: 29 en Plataforma ISSUU	45859
Portafolio Pastoral 2020	172
Pastoral (Link general / Pagina Web - Pastoral)	669
Misión IUSH: 5 en el año (1 presencial y 4 virtuales).	495
Expo Misión IUSH: 5 en el año	114
Video “De un amigo para un amigo”: Sep. 10	765
Video “Todos en Navidad”: Dic. 1°	253
Jornada Pensamiento Newman 2: Oct. 1°	48
Doble Clic: Oct. 21: Grupo 10 F del Liceo	42
Seguimiento Académico: 5 al año	4
Familia S y H: por correo electrónico institucional	52005
Equipo Pastoral: 10 al año	3
Grupo PAUN: 9 reuniones	21
Arciprestazgo San Juan de Ávila: 7 al año	41
Capellanes universitarios: 3 al año	62
Reunión preparatoria-actividades: 3 al año	16
Conoce al personaje - Fabián Callejas: jul. 16	630
Conoce al personaje - Diego Bedoya: Oct. 29	299
Conversatorio – CEC: Oct. 23 y Nov 20	59
Mesa de trabajo / Pastoral - RUCC: Nov. 23	6
En Babel: Pijamada con PAUN: Oct. 2	5
Calle 55: Pijamada con PAUN: Jul 17	10

De un amigo para un amigo



Ver Video



Novena de Navidad



Ver Video



Boletín Pastoral 2020

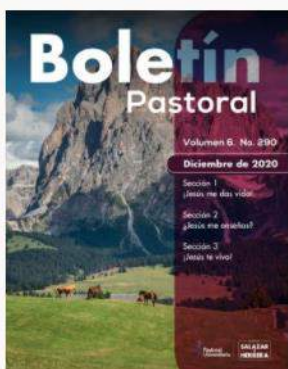

Boletín Pastoral
Diciembre 4
Salazar y Herrera



Boletín Pastoral
Noviembre 27
Salazar y Herrera



Boletín Pastoral -
Noviembre 20
Salazar y Herrera



Boletín Pastoral
Noviembre 13
Salazar y Herrera

Ver Info



Fortalezas

La Dirección de Pastoral presenta como fortalezas de este 2020 los siguientes procesos:

- Consolidación del Equipo Pastoral.
- La alianza estratégica con otras unidades administrativas IUSH, tales como: Comunicaciones y Mercadeo, Dirección de Bienestar Institucional, Centro de Pedagogía, Permanencia y Graduación Estudiantil, Talento Humano.
- La vinculación al Departamento de Educación y Culturas de la Conferencia Episcopal Colombiana.
- El reconocimiento de la pastoral IUSH en la Mesa Pastoral RUCC.
- El reconocimiento de la pastoral IUSH en la Delegado Arzobispal para la Cultura.
- La visualización de la pastoral en las redes sociales de la IUSH.
- La vinculación de la pastoral a procesos académicos administrativos de la IUSH (Comité de Permanencia, Mesa de Trabajo Componentes Curriculares).
- La aceptación y solicitud de trabajos pastorales en unidades administrativas (Escuelas IUSH).

Comunicaciones y Mercadeo

El Área de Comunicaciones es la encargada del posicionamiento, reputación, visibilidad de la imagen y la identidad corporativa de la marca IUSH, a través del diseño e implementación de estrategias y soluciones innovadoras y creativas de comunicación, que buscan el fortalecimiento de las relaciones con sus públicos y su sentido de pertenencia. Así mismo, el Área de Comunicaciones proyecta y evidencia a través de los diferentes canales informativos la gestión académica, investigativa y la extensión con sentido e impacto en el entorno y la sociedad.

Esta Área está conformada por tres ejes de trabajo: Comunicaciones y Relaciones Públicas, Diseño Gráfico y Comunicación Audiovisual.

El Área de Mercadeo es la encargada de crear, fortalecer y hacer seguimiento a la cadena de valor del estudiante prospecto (nuevo), con el fin de crear un vínculo de relacionamiento desde que se interesa en nuestro servicio educativo hasta que finalmente se matricula, asegurando con ello generar rentabilidad en las acciones y estrategias que proyecta y ejecuta a través de la fidelización. Así mismo, propende por visibilizar en los públicos objetivos los atributos de la marca IUSH.



Actividades Realizadas	Impacto
Se obtuvo free press IUSH a través de relacionamiento estratégico y se realizó el monitoreo del mismo.	\$ 82.248.800
Realización de noticias como generación de contenido para evidenciar los logros de la Institución	83 noticias
Ejecución del plan de medios en RCN Radio y Mix	84 interesados llegaron a través de radio durante el 2020
Se mantiene el número de interesados promedio a través de la publicidad en Internet (Facebook ADS y Google ADS) a pesar de la pandemia.	Este año se han recolectado 3190 interesados, estando a 121 interesados de superar el año anterior (2019: 3311) Inversión \$ 76,363,093
Impacto en redes sociales	Impresión de las publicaciones en Facebook: 1.807.204 Alcance de las publicaciones en Facebook: 1.623.016 Impresiones de las publicaciones en Twitter: 275.000
Impacto pauta publicitaria	Impresiones Facebook ADS: 47,894,690 Alcance Facebook ADS: 2,031,150 Impresiones Google ADS: 7.935.862 Inversión \$ 76,363,093
La página en Facebook y la cuenta de Instagram aumenta el número de seguidores	En Facebook ha obtenido un total de 24.090 me gustas y 24.874 seguidores En Instagram hay 6,330 seguidores Por medio de pauta se han invertido: \$ \$1,934,707. Sin embargo, también se han ganado de manera orgánica.
Visitas a la página Web	Se obtiene un total de 2.742.159 de visitas a la página. (79,1% son visitantes nuevos).
Envío de correos masivos a través de Mailchimp con información de carácter institucional	727 campañas enviadas. 2.158.395 correos enviados exitosamente.
Envío de correos masivos por Outlook a colaboradores IUSH	344 correos enviados
Se realizaron 2263 piezas gráficas para la Institución Universitaria Salazar y Herrera:	Impresión de las publicaciones en Facebook: 1.807.204 Alcance de las publicaciones en Facebook: 1.623.016 Impresiones de las publicaciones en Twitter: 275.000
Se realizaron 13 cubrimientos fotográficos y de vídeo de eventos realizados presencialmente por todas las áreas de la Institución.	Impresión de las publicaciones en Facebook: 1.807.204
Se tomaron aproximadamente 429 fotografías para el banco de imágenes, las cuales son utilizadas para boletines, pautas publicitarias, correos, noticias, página Web y redes sociales.	Impresiones Facebook ADS: 47,894,690 Alcance Facebook ADS: 2,031,150 Impresiones Google ADS: 7.935.862
Se produjeron y/o editaron aproximadamente 183 videos solicitados por las diferentes áreas de la institución.	Aproximadamente con 549.961 visualizaciones en YouTube
Se realizaron aproximadamente 160 videos de proyectos propios de Comunicaciones y Mercadeo.	Aproximadamente 9,360 visualizaciones en YouTube Impresión de las publicaciones en Facebook: 1.807.204
Se realizaron 97 “en vivos” en el Facebook y YouTube de la IUSH	5,824 visualizaciones en YouTube Alcance de las publicaciones en Facebook: 1.623.016

Actividades Realizadas	Impacto
Se crearon dos instructivos para la grabación y toma de fotografías desde casa	Aproximadamente 100 colaboradores de la IUSH que grabaron desde casa
Se realizó el Tu IUSH 2020 evento que contó con la presencia de los 29 colegios Arquidiocesanos, de manera virtual, con la finalidad de mostrar la IUSH a los Estudiantes de grado 10 y 11, orientarlos vocacionalmente y convertir nuestra Institución en una de sus opciones para su educación superior	<p>2620 estudiantes de grado 10° y 11° Encuestas respondidas 412 El 93.9% de los estudiantes califico el Tu IUSH entre 4 y 5. El 91.2% de los estudiantes califico las actividades de las escuelas entre 4 y 5. El 88.6% de los estudiantes califico los espacios en que desarrollaron las actividades entre 4 y 5. Inversión \$199.400</p>
Se logra el incremento de los inscritos y Matriculados de la IUSH en comparación al segundo semestre del 2019 y para el primero se disminuye la brecha respecto a años anteriores.	<p>2018-1 Ins. 857 Mat. 633 2019-1 Ins. 744 Mat. 541 2020-1 Ins. 690 Mat. 473 18-1 a 19-1 ↓14% inscritos 18-1 a 19-1 ↓15% matriculados. 19-1 a 20-1 ↓7 % inscritos 19-1 a 20-1 ↓12% matriculados</p> <p>2018-2 Ins. 503 Mat. 403 2019-2 Ins. 578 Mat. 422 2020-2 Ins. 548 Mat. 225 18-2 a 19-2 ↑13% inscritos 18-2 a 19-2 ↑ 5% matriculados 19-2 a 20-2 ↓5% Inscritos 19-2 a 20-2 ↓47% matriculados</p>
Atención Presencial, desde llamadas entrantes y salientes y Chat Institucional.	<p>Periodo entre el 21 de noviembre de 2019 y el 13 de marzo de 2019: 282 atenciones a usuarios.</p> <p>Llamadas entrantes: 15.070 contestado un 72% se respondieron 10.801 Llamadas Salientes: Se han realizado 99.196 llamadas.</p> <p>Chats recibidos: 3775 Chats Perdidos: 106 Porcentaje de chats perdidos frente al total de chats: 2.8%</p>
Ferias	Se asistió a 87 ferias obteniendo 1197 prospectos.
Medio de interés de los prospectos de la IUSH	<p>Se participó en Campus U y Avanza al Siguiente Nivel, dos de las ferias más importantes a nivel de educación en la Ciudad. Inversión \$1.853.850</p> <p>Interesados: 7046 -Provenientes de ferias 20.6% →1346 -Provenientes del plan de medios 5.6% → 397 -Provenientes de acciones digitales 49% →3458 Provenientes de otras acciones 24.4% → 1723</p> <p>En total por las acciones de comunicaciones y mercadeo se genera el 73,8% de los interesados equivalente a 5201.</p>
Feria virtual de la Institución	<p>Se contó con la asistencia acompañada de 9 instituciones. Se envió la invitación a la feria a 165 instituciones del Área Metropolitana El sitio contó con 2477 visitantes</p>



Ver Video



Fabián Callejas Uribe

Coordinador de Pastoral Académica

Ver Video



Ver Video



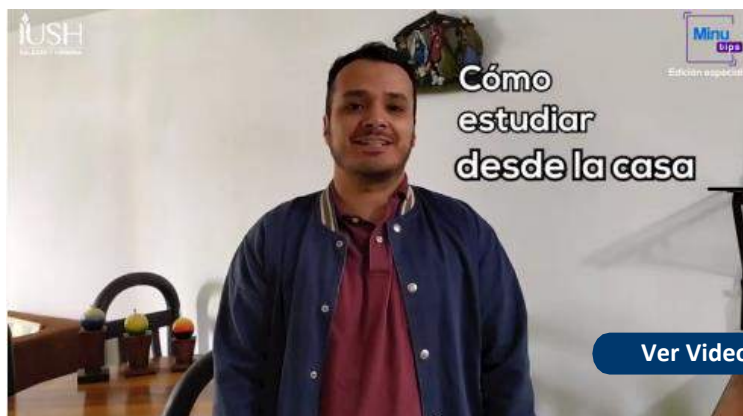

Fortalezas

- **Trabajo en equipo y buena comunicación:** Los grupos de trabajo del equipo están en constante comunicación, lo que permite que haya un conocimiento general de las solicitudes y de la forma en la que se deben abordar.
- **Áreas transversales e intercomunicadas:** El equipo de Comunicaciones y Mercadeo cuenta con grupos de trabajo que se comunican entre sí, dado a que los procesos son transversales y tienen que ver los unos con los otros, es por esto que siempre habrá personas con distintas especificidades involucradas en las solicitudes.
- **Realización de filtros a la hora de la revisión del producto final para garantizar su calidad:** Todos los productos deben pasar por la revisión de los coordinadores y de la Líder del proceso, con el propósito de hacer una revisión detallada para que la información sea concreta y acorde a lo pedido por los clientes, así es como se garantiza la calidad de los mismos.
- **Innovación:** El éxito de este proceso se debe principalmente al constante cuestionamiento para la creación de nuevas estrategias que se puedan implementar en la realización de los distintos procesos.
- **Solución creativa de las necesidades de la Organización:** Basados en las tendencias gráficas actuales de todas las solicitudes requeridas, perfilados fuertemente en creación de marca, campañas creativas, arquitectura de marca y diagramación de piezas gráficas. Con capacidad de planeación publicitaria e ilustración como complemento para el desarrollo de las diferentes necesidades comunicacionales. Siempre acompañados de un trabajo planificado y estructurado que nos permite un excelente trabajo en equipo.
- **Conocimiento técnico:** El equipo de trabajo tiene conocimientos en softwares especializados, fotografía, manejo de equipos audiovisuales, programas de edición y conocimiento en todas las etapas de proyectos audiovisuales.
- **Buena comunicación con el cliente:** Se transmite la información a los interesados de manera adecuada y puntual; y el acompañamiento en su proceso se da de la mejor manera, buscando que estos se sientan a gusto en el proceso y se inscriban y matriculen en la Institución.
- **Estandarización:** La estandarización de los diferentes procesos del área, lo cual es importante al momento de desarrollar las diversas actividades de manera efectiva.
- **La marca:** El buen posicionamiento que ha venido tomando la institución gracias a la implementación de planes de medios y la participación en ferias de ciudad.
- **Procesos claros:** El equipo tiene claros los procesos, responsabilidades, perfiles y estructura para funcionar claramente.
- **Buena planeación:** El equipo de Comunicaciones y Mercadeo no improvisa en sus procesos, lo que hace que su quehacer sea organizado y haya eficiencia y efectividad en los resultados.
- **Rentabilidad:** Equipo basado en resultados, proactivo, productivo, siempre pensando en la rentabilidad que genera para la Institución nuestro proceso.

Secretaría General – Dirección Jurídica Anticorrupción

[GRI 205 | 205-1 | 103 | 103-1 | 103-2 | 103-3]

Temas como la anticorrupción y la transparencia son principios no negociables que deben ser prioridad en todas las organizaciones, es por ello que la Institución Universitaria Salazar y Herrera actualizo los lineamientos y de políticas claras que, articuladas a las buenas prácticas de toda su comunidad académica, propenderán por afianzar procesos transparentes, que proporcionen confianza y garantía en el actuar de la Institución y sus grupos de interés.



La Secretaría General y la Dirección Jurídica han obtenido avances significativos orientados al fortalecimiento del gobierno corporativo y estructura legal de la IUSH, obteniendo como resultado la transparencia en los procesos académicos y administrativos, exaltando la identidad misional, con el fin de fortalecer un modelo de gestión eficiente mediante la implementación de estrategias de anticorrupción que garanticen la estabilidad jurídica en la estructura orgánica de la Institución y su gobernanza.

El impacto que generan los lineamientos y políticas de transparencia y anticorrupción están directamente asociados con los estudiantes, colaboradores, proveedores, contratistas y la sociedad misma, ya que la labor esencial de la Institución consiste en proveer a la sociedad profesionales éticos, con compromiso social y con altos valores, que sean capaces de adaptarse a los diferentes entornos existentes teniendo siempre una postura inamovible en lo que respecta a conductas éticas y transparentes que consolidan la formación integral del individuo.

Desde los ejes académicos, administrativos y de relacionamiento con el sector y la sociedad, la Institución se proyecta como formadora de seres integrales que dinamicen y fortalezcan por medio de su actuar, la concepción de sociedades transparentes que trabajen por un bien común.



Políticas, Reglamentos, Planes y Proyectos Institucionales

- Acuerdo N° 067: Política de Evaluación Acuerdo

- Acuerdo N° 068: Política de créditos académicos

- Acuerdo N° 069: Política de Permanencia con calidad y graduación estudiantil

- Acuerdo N° 070: Política Aseguramiento de la Calidad

- Acuerdo N° 071: Política de Investigación, Innovación, Creación Artística y cultural y Desarrollo Empresarial

- Acuerdo N° 072: Política de Práctica Empresarial

- Acuerdo N° 073: Política de Educación Virtual

- Acuerdo N° 074: Política Internacionalización

- Acuerdo N° 075: Política de Egresados

- Acuerdo N° 076: Política de Bienestar Institucional

- Acuerdo N° 077: Política Infraestructura y Desarrollo Tecnológico

- Acuerdo N° 078: Política de Relacionamiento con el Sector Externo: extensión y proyección social

- Acuerdo N° 079: Política de Responsabilidad Social Universitaria

- Acuerdo N° 080: Política de Centro de Cultura y Biblioteca

- Acuerdo N° 081: Política de Gestión del Talento Humano

- Acuerdo N° 082: Política Infraestructura Física

- Acuerdo N° 084: Plan de Desarrollo 2020-2022

- Acuerdo N° 085: Reglamento de la Biblioteca

- Acuerdo N° 086: Proyecto Educativo Institucional de la IUSH

- Resolución Rectoral 186 - 30 de junio de 2020 - Política de Seguridad y Salud en el Trabajo

- Resolución Rectoral 187 - 30 de junio de 2020 - Política de Tratamiento de Datos Personales de los Titulares

Trabajo Infantil

[GRI 408 | 408-1 | 103 | 103-1 | 103-2 | 103-3]



La Institución es consciente del impacto que genera en la sociedad, siendo partícipe de la transformación y generación de cultura de seres humanos integrales, que por medio de valores y conocimiento de sus habilidades pueden contribuir con la disminución de los actos que van encaminados a la falta de compromiso por el respeto de los derechos humanos, es así como la IUSH brinda a sus estudiantes y comunidad, la posibilidad de una educación de calidad, de tal manera que los principios rectores en el proceso de formación, fortalezcan y enfatizan las iniciativas necesarias para el rechazo y eliminación de prácticas enfocadas al trabajo infantil en Colombia, alineados a la declaración de políticas claras que permiten enfatizar un punto de vista por el derecho al trabajo y por la no práctica del trabajo infantil.

La educación juega un papel fundamental en el cierre de brechas de los continuos intentos que los niños y adolescentes no puedan disfrutar de sus derechos fundamentales, es por ello que la Institución adicional a proveer estrategias para el acceso a una educación de calidad, trabaja por que sus grupos de interés cumplan y garanticen por medio de acciones concretas el respeto y la no vulnerabilidad de sus derechos.

La IUSH cuenta con una Dirección Jurídica que se encarga de validar la legalidad de la documentación presentada, dentro de las actividades ejecutadas con proveedores o personal externo, la Institución realiza un proceso de validación de documentación exigida como prioritaria, en donde se puede validar la autenticidad y completitud de los datos, permitiendo garantizar la no utilización de mano de obra infantil en el proceso de ejecución de actividades de mantenimiento y construcción, que son considerados los sectores de mayor riesgo en tener este tipo de prácticas. No obstante, la Institución vincula en sus contratos un numeral enfocado al cumplimiento de los derechos humanos. En el 2020 no se presentaron casos de utilización de mano de obra infantil en las actividades propias y ejecutadas por terceros.

La IUSH cuenta con los siguientes mecanismos de validación y control sobre la lucha contra el trabajo infantil:

- Reglamento Interno de Trabajo
- Política de Compras
- Política de no Discriminación
- Adherencia al cumplimiento de los ODS y principios de Pacto Global
- Validación de documentación de proveedores y contratistas y colaboradores, que prestan servicio para la Institución
- Firma de contratos con cláusulas establecidas para tal fin



Privacidad del Cliente

[GRI 418 | 418-1 | 103 | 103-1 | 103-2 | 103-3]

Teniendo en cuenta la relevancia de proteger y resguardar la información y privacidad del cliente, la Institución Universitaria Salazar y Herrera ha determinado diferentes mecanismos que garanticen un adecuado tratamiento de datos de nuestros estudiantes, colaboradores, proveedores, contratistas y demás partes interesadas con las que tiene un relacionamiento la IUSH, promoviendo la confiabilidad a nuestra comunidad educativa por medio de procesos que permitan tener trazabilidad de la información, dándole el uso adecuado según los fines por los cuales fueron suministrados, resguardando su integridad y confidencialidad; es por ello que se han elaborado procedimientos que permitirán cumplir con los requerimientos de la Ley 1581 de 2012 y Decreto reglamentario 1377 del 2013.

La Institución viene reuniendo esfuerzos y generando un trabajo articulado con sus procesos de Comunicaciones, Infraestructura y Desarrollo Tecnológico, Dirección Jurídica, Secretaría General y el Sistema de Gestión Integral con el fin de tener integrados diferentes perspectivas que contribuyan a la formulación de un sistema eficaz, cuyo objetivo es garantizar la protección del dato mediante la autorización de su titular, y la información a este, por parte de la Institución de los fines para los cuales fue obtenido el dato, la manera cómo se resguarda, el responsable de su tratamiento y la manera de hacer efectivo sus derechos, todo lo anterior obedece a la generación de confianza y fiabilidad que la Institución está trabajando por la protección de datos y privacidad del cliente.

Las acciones que viene desarrollando la Institución con respecto a la protección de los datos son las siguientes:

- Recolección del dato garantizando la autorización de sus titulares.
- Reporte anual a la Superintendencia de Industria y Comercio de información de bases de datos administradas por la Institución.
- En el caso de información de menores de edad, autorización de su representante legal.
- Control en las autorizaciones de manejo de información y administración de bases de datos del personal autorizado.
- Cierre de brechas en el manejo de la información.
- Política de Tratamiento de Datos Personales.
- Política de Gestión de Resguardo de la Información.
- Mecanismo de atención a las PQRS.

La IUSH no cuenta con reclamaciones fundamentadas relativas a violaciones de la privacidad del cliente y pérdida de datos del cliente, ni recibidas por terceras partes y corroboradas por la Organización o por autoridades regulatorias.



Eje de Sostenibilidad

El Eje de Sostenibilidad está liderado por la *Vicerrectoría Administrativa y Financiera*, desde este eje se gestiona el buen uso de los recursos, tanto económicos, humanos, así como el consumo de los recursos naturales y la actual generación de energía solar; también lidera la gestión del Talento Humano y da direccionamiento para la gestión del Buen Gobierno y la consolidación institucional, respondiendo a los tres elementos principales del desarrollo económico, desarrollo humano y el compromiso ambiental, este eje está directamente relacionado con los siguientes ODS:



A continuación, presentamos los resultados más relevantes de los procesos alineados al Eje de Sostenibilidad y que están en relación de las funciones de apoyo de la Institución.

Talento Humano

Empleo

[GRI 401 | 401-1 | 401-2 | 401-3 | 103 | 103-1 | 103-2 | 103-3]



Objetivo

Contar con el talento humano idóneo y competente para el cumplimiento de la identidad manifestada en el PEI, Misión, Visión, Políticas y Normas Institucionales por medio de la promoción del desarrollo integral de los colaboradores y una cultura Salazarista; atrayendo, reteniendo y manteniendo motivado el talento humano.

Estrategias

- Se garantizó la sostenibilidad laboral de todos los colaboradores ya que no se presentó ningún despido.
- Se realizaron diferentes actividades, proyectos, campañas, etc. en conjunto con el área de Bienestar Institucional, con el propósito de acompañar, escuchar y orientar a la comunidad educativa IUSH, así mismo de promover la salud mental y abordar diferentes problemáticas, planteando diversas estrategias que propiciaran la calidad de vida en pro del bienestar.
- Nos articulamos con otras áreas para llevar a cabo actividades de esparcimiento, diversión y celebración.

Caracterización de Colaboradores

Edad	Porcentaje	No. Colaboradores
Entre 21 – 35 años	40%	124
Entre 36 – 50 años	43%	132
Entre 51 – 66 años	17%	51
Total		307

Sexo	Porcentaje	No. Colaboradores
Femenino	43%	133
Masculino	57%	174
Total		307

Región	Porcentaje	No. Colaboradores
Medellín	74%	226
Bello	12%	38
Envigado	5%	15
Itagüí	3%	9
Sabaneta	2%	4
Copacabana	1%	4
Caldas	1%	3
Girardota	1%	3
Rionegro	1%	2
La Estrella	0%	2
Barbosa	0%	1
Total		307

Antigüedad - Meses	Porcentaje	No. Colaboradores
Entre 1 – 50 meses	85%	262
Entre 51 – 312 meses	15%	45
Total		307

Salario	Porcentaje	No. Colaboradores
Hasta \$983.137	21%	66
Entre \$983.138 y \$4.147.330	64%	198
Entre \$4.147.331 y \$5.299.464	12%	34
Superior \$5.299.465	3%	9
Total		307

Salario	Sexo	Porcentaje	No. Colaboradores
Indefinido	Femenino	11%	33
	Masculino	7%	19
Fijo	Femenino	27%	84
	Masculino	48%	148
Obra o Labor	Femenino	0%	1
Aprendices	Femenino	2%	7
	Masculino	0%	2
Practicantes	Femenino	3%	8
	Masculino	2%	5
Total			307

Tipo de Jornada	Sexo	Porcentaje	No. Colaboradores
24 Horas Medio Tiempo	Femenino	0%	1
	Masculino	0%	3
48 Horas Tiempo Completo	Femenino	25%	77
	Masculino	21%	65
40 Horas Aprendices y Practicantes	Femenino	6%	15
	Masculino	3%	7
Por Horas Docentes de Catedra	Femenino	13%	40
	Masculino	32%	99
Total			307

Tasa de Rotación	Sexo	Porcentaje	No. Colaboradores
30 años o menos	Femenino	2.5%	2
	Masculino	9%	7
Entre 31 – 50 años	Femenino	29%	23
	Masculino	40.5%	32
51 años o más	Femenino	8.9%	7
	Masculino	10.1%	8
Total			79

Beneficios a colaboradores

- Dos días otorgados de la semana santa.
- Tres días en el mes de julio.
- Descuento del 30% a los colaboradores para que estudien cualquier programa en la Institución.
- Permiso para acompañar a citas médicas a familiar de primer grado de consanguinidad sin reponer el tiempo laboral.
- Permiso para asistir a las asesorías psicológicas brindadas por los psicólogos de la Institución sin reponer el tiempo laboral.
- Gimnasio gratuito para los colaboradores.
- Descuento en tarifas para disfrutar del Centro de Encuentros La Rondalla.
- Tarifa especial en la funeraria Prever.
- Tarifa especial para el Servicio de EMI.

Licencias de Maternidad y Paternidad

- Licencia de maternidad 1
- Licencia de paternidad 1
- Permiso parental por maternidad 1
- Permiso parental por paternidad 1
- No. de empleados que regresaron del permiso y continúan desarrollando su labor 2

Actividades Realizadas	Impacto
<p>Implementación de proceso de inducción, con el objetivo de dar la bienvenida a los nuevos colaboradores, comunicándoles las políticas corporativas, deberes y beneficios, iniciando un proceso de fidelización y sentido de pertenencia.</p> <p>Trabajo colaborativo con Practicante de Psicología de Bienestar Institucional.</p>	<p>3 Inducciones Corporativas que impactaron a 33 colaboradores, 25 administrativos y 8 docentes</p> <ul style="list-style-type: none"> • Inducción 26 febrero (7 personas) • Inducción 27 febrero (16 personas) • Inducción 27 agosto (10 personas)
<p>Se realizaron procesos de selección apoyados por profesionales del área de psicología de Talento Humano y Bienestar Institucional, donde por medio de una valoración de competencias personales, ocupacionales y organizacionales, se buscó seleccionar el personal idóneo para vincularlos en la institución.</p>	<p>127 personas entrevistadas</p> <ul style="list-style-type: none"> • Enero 38 personas • Febrero 15 personas • Marzo 10 personas • Abril N/A • Mayo 11 personas • Junio 2 personas • Julio 8 personas • Agosto 12 personas • Septiembre 5 personas • Octubre 2 personas • Noviembre 6 personas • Diciembre 18 personas
<p>Se otorgó como parte de un beneficio o incentivo 2 días de la semana santa para brindar un espacio de reflexión a los colaboradores y sus familias, y 3 días en el mes de julio como reconocimiento a la gestión realizada y a las labores desarrolladas durante el primer semestre del año. (Tiempo remunerado)</p>	<p>266 colaboradores entre administrativos y docentes (abril), valor de los días asumidos por la Institución \$41.889.251</p> <p>142 colaboradores entre administrativos y docentes (Julio), valor de los días asumidos por la Institución \$41.729.897</p>
<p>En trabajo colaborativo con el área de Psicología de Bienestar Institucional, se abordaron 97 casos para el servicio de psicológica individual de manera virtual, con el fin de promover la salud mental de los mismos.</p>	<p>Para toda la comunidad IUSH</p> <p>Administrativos: 6 Docentes: 1 Estudiantes: 87 Egresados: 2 Familiar de colaborador: 1</p>
<p>En trabajo colaborativo con el área de Bienestar Institucional, se gestionaron y entregaron 100 Antibacteriales de la Caja de Compensación Comfama, para que los colaboradores los utilizaran para su cuidado personal.</p>	<p>100 colaboradores entre administradores y docentes</p>
<p>En trabajo colaborativo con el área de SST y el Sistema de Gestión Integral, se llevó a cabo una capacitación en el mes de junio con la colaboración de la ARL Sura para todos los líderes a nivel organizacional sobre "Motivación, Comunicación y Acompañamiento", con el fin de que los mismos transmitieran un mensaje de positivismo y tranquilidad a sus equipos de trabajo.</p>	<p>43 colaboradores entre administrativos y docentes</p>

Actividades Realizadas	Impacto
<p>En trabajo colaborativo con el área de Bienestar Institucional, se enviaron 2 mensajes virtuales de motivación y agradecimiento para todos los colaboradores a nivel Organizacional. https://www.youtube.com/watch?v=qgA1izXPGXo (140 visitas – 5 me gusta)</p>	<p>Se compartió través del correo y redes sociales institucionales</p> <p>Instagram: 238 reproducciones. Facebook: 6 me gusta</p>
<p>En trabajo colaborativo con el área de Bienestar Institucional, se realizó una campaña virtual de motivación y apoyo, invitando al uso de la asesoría psicológica.</p>	<p>Para toda la comunidad IUSH</p> <p>Se enviaron 7 e-cards a través del correo y redes sociales institucionales</p> <p>Instagram: 122 me gusta Facebook: 7 me gusta</p>
<p>En trabajo colaborativo con el área de Bienestar Institucional, se realizó una promoción virtual en diversas fechas de la Ruta de Atención ante Situaciones Irregulares.</p>	<p>Para toda la comunidad IUSH</p> <p>Se compartió a través del correo y redes sociales institucionales</p> <p>Instagram: 8 me gusta Facebook: 12 me gusta. 2 comentarios 1 vez se compartió</p>
<p>En trabajo colaborativo con el área de Bienestar Institucional, se realizaron 9 capacitaciones virtuales por áreas para todos los colaboradores, adicional para los Practicantes del Consultorio Jurídico sobre “Acompañamiento en Situaciones de Crisis”.</p>	<p>142 personas:</p> <p>Administrativos: 78 Docentes: 50 Practicantes consultorio Jurídico: 14</p>
<p>En trabajo colaborativo con el área de Bienestar Institucional, se realizaron 12 talleres virtuales sobre “Hábitos de estudio y estilos de aprendizaje” para estudiantes de 1° y 2° semestre de cada uno de los programas durante espacios de clase.</p>	<p>194 personas:</p> <p>Docentes: 12 Estudiantes: 182</p>
<p>En trabajo colaborativo con el área de Bienestar Institucional, se desarrolló presencial una Campaña “Camino al Barrio” sobre prevención de adicciones.</p>	<p>17 personas:</p> <p>Colaboradores: 2 Docentes: 2 Estudiantes: 13</p>

Actividades Realizadas	Impacto
<p>En trabajo colaborativo con el área de Bienestar Institucional, se realizó una Charla lúdica virtual sobre prevención de adicciones “En TIC Confío”, con el apoyo del Ministerio TIC sobre el uso seguro y responsable de las redes sociales e internet, ofreciendo a toda la comunidad IUSH herramientas para enfrentar con seguridad los riesgos asociados al uso de las TIC, como el grooming, el sexting, el ciberacoso, la ciberdependencia y el material de explotación sexual de niñas, niños y adolescentes.</p>	<p>Para toda la comunidad IUSH</p> <p>104 personas:</p> <p>Colaboradores: 13 Docentes: 6 Estudiantes: 70 Público Externo: 15</p> <p>La invitación se compartió por correo y redes sociales de la institución:</p> <p>Instagram: 6 me gusta Facebook: 3 me gusta 2 vez se compartió</p>
<p>En trabajo colaborativo con el área de Bienestar Institucional, se envió 1 boletín virtual sobre “Cómo ayudar ante dificultades emocionales”</p>	<p>Para toda la comunidad IUSH</p> <p>Se compartió por correo y redes sociales de la institución</p> <p>Instagram: 12 me gusta. Facebook: 11 me gusta. 1 vez se compartió.</p>
<p>En trabajo colaborativo con el área de Bienestar Institucional, se realizaron 2 conferencias (1 presencial y 1 virtual) “Ya estoy en la U, ¿Y ahora qué?” dictadas durante las Jornadas de inducción a estudiantes nuevos.</p>	<p>Presencial 2020-1:</p> <p>Estudiantes: 96</p> <p>Resultados de las invitaciones, las mismas se compartieron por correo y redes sociales de la institución para toda la comunidad IUSH.</p> <p>Facebook: 10 me gusta. Instagram: 641 reproducciones del video</p> <p>Virtual 2020-2:</p> <p>105 personas:</p> <p>Administrativos: 13 Docentes: 7 Estudiantes: 85</p> <p>Resultados de las invitaciones, las mismas se compartieron por correo y redes sociales de la institución para toda la comunidad IUSH.</p> <p>Facebook: 7 me gusta. 2 comentarios</p>

Actividades Realizadas	Impacto
En trabajo colaborativo con el área de Bienestar Institucional, se realizó un Taller virtual experiencial sobre “Emociones en mi cuerpo”, actividad sobre sexualidad.	<p>Para toda la comunidad IUSH</p> <p>10 personas:</p> <p>Administrativos: 9 Docente: 1</p> <p>Se compartió por correo y redes sociales de la institución</p> <p>Instagram: 12 me gusta.</p>
En trabajo colaborativo con el área de Bienestar Institucional, se desarrollaron 2 Talleres Virtuales "Un lugar para Pens-Arte"- Resiliencia, actividad sobre salud mental.	<p>Para toda la comunidad IUSH</p> <p>31 personas:</p> <p>Colaboradores:12 Docentes: 18 Familiar de colaborador: 1</p> <p>Se compartió por correo y redes sociales de la institución</p> <p>Instagram: 20 me gusta. Facebook: 2 me gusta</p>
En trabajo colaborativo con el área de Bienestar Institucional, se desarrollaron 2 Talleres Virtuales "Cámbiate de piel" actividad sobre valores.	<p>Para toda la comunidad IUSH</p> <p>Colaboradores: 17</p>
En trabajo colaborativo con el área de Bienestar Institucional, se desarrollaron 6 actividades de “Nuestra caravana por la vida”, buscando propiciar integración familiar, esparcimiento y salud mental.	<p>Para toda la comunidad IUSH</p> <p>Se enviaron 6 invitaciones por correo y redes sociales de la institución.</p>
En conjunto con el área de Bienestar Institucional y de Pastoral se realizó una actividad virtual de recreación e integración “Ta-Pas #7”, “¿los santos se divierten en feria de flores?”. Para todos los colaboradores de la Organización Salazar y Herrera.	<p>La invitación se compartió a través del correo institucional.</p> <p>Participación 9 personas:</p> <p>Administrativos: 5 Docentes: 3 Otros (Docente Liceo) :1</p>
<p>Celebración días especiales: Día de la Mujer</p> <p>En conjunto con el área de Bienestar Institucional el día 04 de marzo, se llevó a cabo con la colaboración de la empresa Botanique S.A.S. una experiencia de limpieza facial y a su vez una asesoría de autocuidado de la piel para todas las colaboradoras de la Institución de manera gratuita.</p>	<p>48 colaboradoras entre administrativas y docentes 105 colaboradoras entre administrativas y docentes El video se envió institucional.</p>



Actividades Realizadas

Impacto

En conjunto con el área de comunicaciones se realizó un video alusivo a este día y el diseño de una tarjeta que se les entregó a todas las colaboradoras con un pequeño souvenir (Chocolatina).

<https://www.youtube.com/watch?v=pyC-iNN5Uqcn>

(148 visitas – 2 me gusta)

Celebración días especiales: Día del Maestro

En conjunto con el área de comunicaciones se realizó un video alusivo a este día y agradeciéndoles por parte de los estudiantes a los mismos por su gran labor de Maestros.

<https://www.youtube.com/watch?v=yVsl33NEtqg>

(161 visitas – 4 me gusta)

Celebración días especiales: Día de las Madres

En conjunto con el área de comunicaciones se realizó un video alusivo a este día, resaltando la hermosa labor de ser Madre.

<https://www.youtube.com/watch?v=dpEflXUngFQ>

(296 visitas – 16 me gusta)

Celebración días especiales: Día del Padre

En conjunto con el área de comunicaciones se realizó un video alusivo a este día, resaltando la hermosa labor de ser Padre.

https://www.youtube.com/watch?v=b1nM_WA9G8I

(129 visitas – 4 me gusta)

El video se envió institucional.

Celebración Días Especiales: Día del amor y la amistad.

En conjunto con el área de Bienestar Institucional y de Pastoral se realizó un Facebook live para celebrar “De un amigo para un amigo”, adicional se hizo un video de invitación para incentivar la participación en este.

<https://www.youtube.com/watch?v=fmnMJW3jdmM>

(176 visitas – 5 me gusta)

Las actividades se compartieron para toda la comunidad IUSH por redes sociales:

Video de invitación:

Facebook:
9 me gusta
2 comentarios

Instagram:
148 reproducciones

Facebook live:
29 me gusta
37 comentarios
415 reproducciones

Actividades Realizadas	Impacto
<p>Celebración días especiales: Navidad.</p> <p>En conjunto con el área de Bienestar Institucional y de Pastoral se realizó un Facebook live para celebrar “Todos en Navidad IUSH”, adicional se realizó:</p> <ul style="list-style-type: none"> • Concurso “El Niño Jesús escucha mi canto” • Concurso “El Niño Jesús Visita mi casa” • Concurso “Niño Jesús ayúdame a encontrarte” • Reconocimientos: “Compañero más servicial, Compañero más alegre, Mejor compañero y Sentido de Pertenecía” • Triduo Navideño • Entrega de pequeño souvenir (Cruz) • Video de invitación <p>https://www.youtube.com/watch?v=qtiMANLK4yE (106 visitas – 1 me gusta)</p>	<p>146 colaboradores entre administrativos y docentes</p> <p>El triduo navideño se realizó por la plataforma Teams.</p> <p>Las actividades se compartieron por redes sociales de la institución:</p> <p>Video de invitación:</p> <p>Facebook: 9 me gusta</p> <p>Instagram: 1 me gusta. 120 reproducciones</p> <p>Facebook live: 7 me gusta 208 comentarios 877 reproducciones</p>

Capacitaciones

- Acompañamiento en Situaciones de Crisis

se realizaron 9 sesiones.

Administrativos: 78

Docentes: 50

Practicantes consultorio Jurídico: 14

Total: 142

Total Horas: 24

- Motivación, Comunicación y Acompañamiento

La misma fue dirigida para todos líderes de procesos a nivel Organizacional.

Total: 43

Total Horas: 2

Fortalezas

- Diseño y estandarización de algunos de los diferentes procedimientos que se manejan al interior del área, y así mismo la documentación que se debe manejar para estos (Formatos).
- Trabajo colaborativo con el área de Bienestar Institucional.
- Trabajo colaborativo con los practicantes de psicología del área.
- Trabajo colaborativo con las diferentes áreas de la Institución, que nos apoyan para poder sacar los proyectos adelante.

Planta Física, Seguridad y Activos Fijos



Durante el año 2020 el área de Planta Física, en relación al Plan de Desarrollo Institucional y de los objetivos que en él se contemplan, contribuyo de manera importante, debido al avance y mejora de la gestión realizada, los cuales fueron alcanzados en su totalidad gracias al compromiso adquirido por el personal de Planta Física; estructurando la prestación de los servicios de aseo, almacenamiento, suministro, mantenimiento, seguridad y apoyo logístico a todas las áreas de la Institución. De acuerdo a la coyuntura nacional por la pandemia, se implementó un plan de trabajo en harás de velar por las condiciones de las instalaciones y del personal, bajo los lineamientos del protocolo de bioseguridad establecido por la Institución; se generaron acciones eficaces que permitieron llevar a cabo el plan de trabajo propuesto y propendieron por un adecuado retorno a la presencialidad en la institución, siéndolos anteriores, factores importantes para la obtención de los logros que se consignan en el presente informe.

Acciones Implementadas

- En conjunto con la empresa encargada de vigilancia y seguridad de la institución, se ejecutaron las medidas para el ingreso del personal definidas en el protocolo de bioseguridad de la Institución.
- Participación en la construcción del protocolo de limpieza y desinfección, permitiendo garantizar las condiciones necesarias de bioseguridad para el desarrollo de actividades.
- Restructuración de áreas de trabajo e implementación del protocolo de bioseguridad en aseo y mantenimiento.
- Capacitación al personal de Servicios Generales y Mantenimiento en el uso adecuado de los productos de limpieza y desinfección.
- Elaboración de plan de trabajo frente a la emergencia sanitaria con el personal de aseo.
- Se realizan trabajos de cableado de red inalámbrica en aulas de clase, articulados con el personal de infraestructura tecnológica para el momento de la alternancia.
- Se adecuan espacios con señalética articulados con otras áreas, de acuerdo a los lineamientos exigidos por Secretaria de Salud.
- Se analiza el gasto y la gestión de los insumos de limpieza y desinfección con el fin de mitigar costos en compras.
- Se lograron estrategias con los proveedores para dar cumplimiento a las necesidades de la institución y mitigar gastos.
- De manera articulada con SST y SGI, se realiza la gestión para la visita de Secretaria de Salud y Bomberos, obteniendo la certificación para dar inicio a las actividades presenciales y en alternancia.

Relocalización e tubería de aguas lluvias en el aula Medialab

Se realizó un trabajo de demolición en algunos muros por donde pasaba la tubería para darle la pendiente necesaria y así evacuar toda el agua que recolectaba de la cubierta y las canoas, con esto ya no se volvería a presentar el desbordamiento de agua en la boquilla de la tubería que se encuentra dentro del aula MeiaLab.

Inversión \$14.481.550

Antes



Después



Cambios de vidrios en mal estado y suministro e instalación de nuevos vidrios en bloque académico 1 y bloque académico 2

El bloque académico 1 presentaba impactos en los vidrios debido a elementos que arrojan desde unidades de vivienda cercanas a la Institución por lo cual había vidrios de salones y áreas comunes con fracturas al igual que el bloque académico 2 que había vidrios mal instalados y fracturados debido a movimientos estructurales del mismo edificio.

Inversión \$9.511.210

Antes



Después



Reforma de dos salones para la adecuación de un estudio de grabación para la Escuela de Música

El programa de música de la Escuela de Artes requería un espacio especializado para grabar y ensayar, por lo cual se utilizaron dos salones del quinto piso en el bloque académico 2 para adecuar un estudio de grabación que cumpliera con todas las especificaciones técnicas con las cuales debe contar lugar así.

Inversión \$68.313.830

Antes



Después



Suministro e instalación de tableros en vidrio templado serigrafiado blanco en bloque tecnológico y dos salones del bloque académico 1

En el bloque tecnológico todavía se contaba con algunos tableros en acrílico en mal estado por los cuales se sustituyeron a vidrio templado Seri grafiado blanco que son mucho más fáciles en temas de limpieza y estéticamente mucho mejores, y en el bloque académico 1 se suministraron otros para los salones de artes ya que abarcan más espacio a la hora de utilizar los tableros.

Inversión \$17.316.880

Antes



Después



Diseño de sistema de protección contra descargas atmosféricas

Con el fin de brindar seguridad y protección a nuestra comunidad académica y equipos electrónicos; y como respuesta a un requerimiento de la aseguradora, se contrató con una empresa especializada en el diseño del sistema de protección contra descargas atmosféricas (pararrayos).

Inversión \$5.676.300

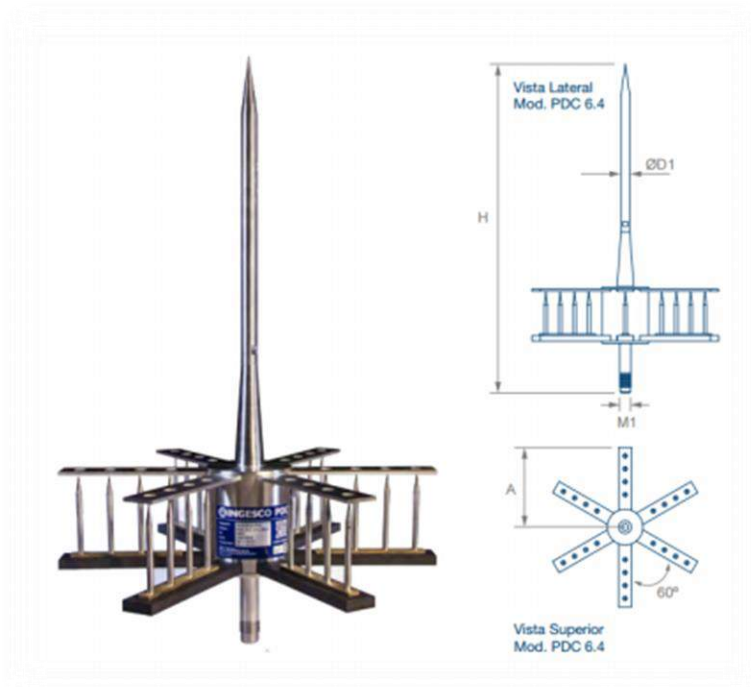
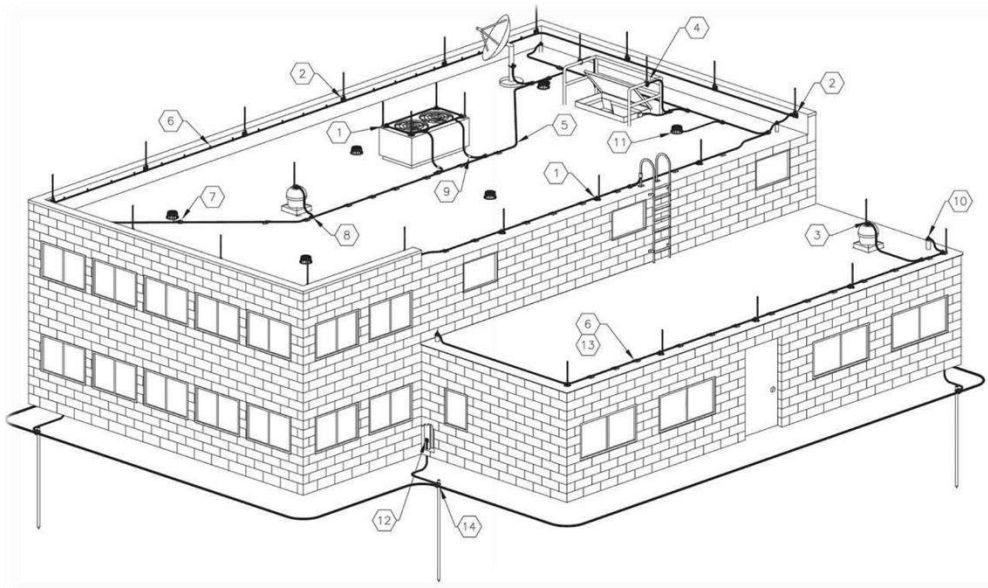

Instalación de pasamanos en hierro para bloque administrativo, bloque académico 2 y escaleras de la cafetería

Dando respuesta a una sugerencia de mejora del Cuerpo de Bomberos, donde todos los espacios de circulación como lo son las escaleras, cuenten con pasamanos en ambos sentidos por temas de seguridad y protección contra accidentes o sucesos peligrosos, la Institución realiza la compra e instalación de los pasamanos necesarios para garantizar la seguridad de nuestra comunidad.

Inversión \$26.874.960

Antes



Después

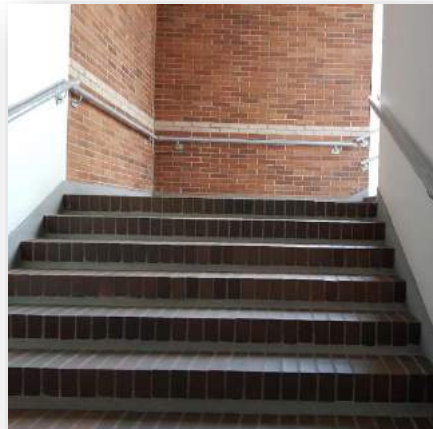

Activos Fijos

El proceso de Activos fijos contribuye al Plan de Desarrollo de la Institución, consolidando los lineamientos establecidos en el manejo, destinación, administración, contabilización y disposición final de la propiedad, planta y equipo, que favorezcan el logro y desarrollo de labores formativas, académicas, docentes, científicas, culturales y de extensión.

Permitirá que la Institución Universitaria Salazar y Herrera garantice por medio de una adecuada propiedad, planta y equipo, los espacios y ambientes de aprendizaje acordes a su identidad, tipología, modalidad y niveles educativos, que permitan favorecer un crecimiento y evolución de la institución, influenciando de manera positiva en la construcción del conocimiento, investigación, fortalecimiento de las relaciones interpersonales y sociales de su comunidad universitaria.



Actividades Realizadas

Impacto

Revisión, comparación e identificación de los Activos Fijos en libros contables, para actualizar la Póliza Multirriesgo	Actualización del inventario existente en Activos y trabajo en articulación con la aseguradora para identificar el rubro de reinversión en la póliza.
Control en conjunto con las áreas de Planta física e Infraestructura tecnológica, de los préstamos de equipos de cómputo y elementos del taller de modas, a los Docentes, Estudiantes y personal Administrativo	Diseño del formato de “Autorización de traslado” para préstamos en el desarrollo de actividades en casa durante la pandemia.
Actualización de la base de datos de los Activos fijos en el módulo contable de HGI.	Actualización de la imagen, ubicación, serial y responsable.
Control de los activos comprados y facturados, para beneficio académico y administrativo.	<p>ACADEMICOS:</p> <ul style="list-style-type: none"> 1 estufa eléctrica 1 plancha vapor 3 máquinas de coser 176 ventiladores pared 2 carpas y 1 estructura 4x4 8 switch 24 puertos 8 gabinetes 5ru y patch panel 24 puertos 5 switch hp 1930 24g 12 fuentes de poder, 8 mouses y 8 teclados <p>ADMINISTRATIVOS:</p> <ul style="list-style-type: none"> 1 cámara webcam 1 dron dji mavic 3 portátil Lenovo 2 disco duro 512gb

Actividades Realizadas	Impacto
Relacionar los activos dados de baja en el formato, para posterior autorización y eliminación de HGI en conjunto con el área Contable.	2 disco duro externo 3 termómetros infrarrojo 1 soldador inversor miller 1 andamio 2 cuerpos 1 disco duro externo
Recepción y evaluación en conjunto con el área de Seguridad y Salud en el Trabajo, de los protocolos de Bioseguridad presentados por los proveedores	En el proceso de inventarios físicos y actualización de HGI se han retirado y dado de baja 67 Activos.
Programar los mantenimientos preventivos y correctivos, según la hoja de vida y periodicidad que requiera el equipo.	De los 5 protocolos evaluados para mantenimiento al interior de la Universidad en pandemia, todos fueron aprobados.
	Aprovechamiento de espacios locativos sin concurrencia por la pandemia, para mantenimiento o evaluación de su estado funcional, como el laboratorio SIM y Aires acondicionados, los demás mantenimientos se realizaron de forma periódica como en años anteriores. Gestión y aprobación de dos meses sin cobro por parte de Thyssenkrupp.
Participación en la elaboración de las Políticas de Infraestructura, Planta Física y Activos Fijos	

Fortalezas del proceso

- Trabajo unificado con proveedores y obtener precios acordes a lo presupuestado y requerido por la Institución.
- Recepción oportuna por parte de la Vicerrectoría Administrativa y Financiera para priorizar los mantenimientos preventivos y correctivos.
- Estructuración en el módulo de Activos Fijos, que permite el mejor manejo e identificación de los Activos.
- Disposición por parte de los proveedores con que tenemos contratos de mantenimiento o servicios, para congelar dichos contratos hasta la reapertura.

Energía y Emisiones

[GRI 302 | 302-1 | 305 | 305-2 | 103 | 103-1 | 103-2 | 103-3]

Como respuesta a los desafíos actuales en cuanto a la utilización de energías que provengan de fuentes renovables o limpias, la IUSH sigue fortaleciendo en toda su comunidad académica la cultura del cuidado, el ahorro y la migración hacia equipos de alta eficiencia energética y la optimización de aquellos que se encuentran en este proceso; frente a este reto se implementó la segunda etapa del cambio de luminarias convencionales a luminarias con tecnología LED, con la cual obtuvimos una disminución en el consumo energético por este concepto, del 40%.

Como contribución adicional en reducir las emisiones de carbono, se han establecido propuestas en la disminución del uso indirecto de combustibles fósiles en nuestros procesos y fortaleciendo el uso de energía eléctrica libre de emisiones (fotovoltaica).



Mes de Consumo	Consumo en KWH 2018	Consumo en KWH 2019	Consumo en KWH 2020
Enero	17,974.35	16,179.80	14,813.92
Febrero	24,172.72	22,350.24	23,067.44
Marzo	19,560.64	22,938.08	17,488.24
Abril	23,276.88	21,878.56	7,922.64
Mayo	21,993.77	24,551.12	8,149.68
Junio	15,953.52	18,465.34	8,097.76
Julio	14,646.72	17,490.00	8,273.76
Agosto	20,356.16	22,760.32	8,719.04
Septiembre	21,240.56	23,559.36	9,186.32
Octubre	22,164.46	23,184.48	8,466.48
Noviembre	23,340.24	23,034.00	8,138.24
Diciembre	13,229.04	14,418.80	7,993.04

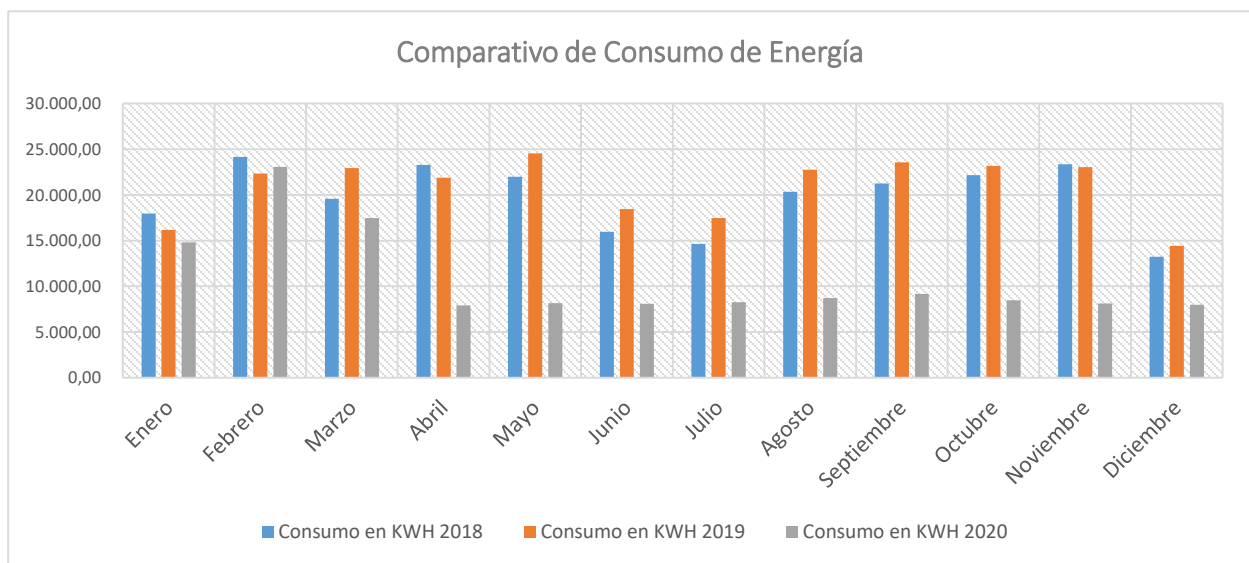

Concepto	Cantidad
Consumo de energía año 2020 en KWh	130,316.56
Consumo de energía año 2020 en MG	469,139.62
generación TON CO2 Eq/KWh	50,171.88

Compras

Adquisición de Bienes y Servicios, es el encargado de la planeación, control y suministro de los bienes y servicios necesarios para el desarrollo de la operación la Institución, de acuerdo con una política de compras, que incorpore todas las prácticas y conductas que se deben tener en cuenta, al igual que los lineamientos frente al sistema de control de gastos y la economía de escala.

Se tiene establecido un software de compras que permite realizar el control y seguimiento de las adquisiciones por medio de la designación de un presupuesto para ejecutarlas y proveer a la Institución de los insumos necesarios para el adecuado desarrollo de las actividades.

La definición de criterios de compras, y de acuerdo a la necesidad de unificar las compras en la organización se ha tomado la decisión de consolidar la base de proveedores y contratistas con el fin de optimizar los recursos, desarrollar un trabajo de mutuo beneficio que permita afianzar el relacionamiento con los proveedores.



Actividades Realizadas

Impacto

Documentación e implementación de la estructura de compras definida por medio de procedimientos, políticas, formatos y anexos.	<p>Se identificaron los procedimientos que soportan la operación del proceso de Adquisición de Bienes y Servicios, los cuales definen y dan lineamientos acerca de:</p> <ul style="list-style-type: none"> Compras Selección, evaluación y reevaluación de proveedores Solicitud y legalización de viáticos Solicitud y legalización de anticipos
Elaboración de una política de compras bajo lineamientos de Responsabilidad Social.	<p>Socialización e implementación de una política de compras, enmarcada en garantizar:</p> <ul style="list-style-type: none"> Criterios y pertinencia de compras Prácticas y conductas adecuadas de compras Anticorrupción Sana competencia entre proveedores Productos sostenibles Responsabilidades de los proveedores Cumplimiento legal Cumplimiento y respeto de los derechos humanos

Actividades Realizadas	Impacto
Implementación de software para el control y seguimiento de compras en la institución	Control y seguimiento de la compra desde su solicitud hasta la generación de informe total de solicitudes
Recepción, gestión y respuesta a solicitudes de pedido para adquisición de bienes y servicios	<p>Respuesta para la ejecución de los pedidos realizados para el desarrollo de actividades académicas y administrativas</p> <p>236 Solicitudes realizadas. 169 Solicitudes ejecutadas. 67 Solicitudes interrumpidas o no aprobadas.</p>
Recepción, gestión y respuesta a solicitudes de viáticos	Gestión de respuesta y trámite a las solicitudes de viaje nacionales e internacionales para representación y capacitación del personal de la Institución en diferentes eventos y actividades académicas, de investigación en las cuales participamos.
Recepción, gestión y respuesta a solicitudes de anticipos	Tramite de solicitudes internas para el desarrollo de actividades académicas y administrativas mediante gestión directa de los colaboradores de la institución para dar cumplimiento al requerimiento.
Revisión, aprobación y cargue de facturas en el sistema administrativo	<p>Garantizar y tramitar respectivamente las facturas y cuentas de cobro que son recibidas en la institución, las cuales se validan con vistos buenos y presupuesto para ser contabilizadas y gestionar el pago ante tesorería para el oportuno cumplimiento de las actividades.</p> <p>No. De facturas recibidas 1.427 en el transcurso del año</p>
Recepción, gestión y respuesta a solicitudes de pedido para adquisición de bienes y servicios, enfocados en el Protocolo de Bioseguridad de la Institución.	Desde el proceso de compras se suministraron los insumos para la ejecución del Protocolo de Bioseguridad implementado por la Institución, para garantizar la seguridad sanitaria de la comunidad educativa.
Recepción y evaluación junto con el área de Seguridad y Salud en el Trabajo, de los protocolos de Bioseguridad presentados por los proveedores.	<p>Aprobados: 5 Devueltos para corrección: 1</p>

Compra de Recursos

Biblioteca	\$98,170,573
Insumos de Aseo	\$7,050,415
Papelería	\$2,430,821
Dotación Escolar - Material de Enseñanza	\$253,759,434
Elementos de Protección Personal	\$8,530,481

Fortalezas del proceso

- Trabajo unificado con proveedores para dar respuesta a las solicitudes a nivel organizacional y obtener precios acordes a lo presupuestado por la institución.
- Disminución en los tiempos de respuesta a las solicitudes realizadas.
- Priorización y control a las solicitudes y respuesta de adquisiciones de bienes y servicios.
- Recepción oportuna por parte de la Vicerrectoría Administrativa y financiera para priorizar las solicitudes de pedido, sustentadas por Covid-19.
- Se suministró oportuna y adecuadamente todo lo solicitado para ejecutar el Protocolo de Bioseguridad establecido por la Institución, para desarrollar la reapertura gradual y progresiva de las instalaciones.
- Lograr que los proveedores y contratistas cumplan con los requisitos legales, y protocolos de Bioseguridad para Covid-19.

Facturación y Cartera

El informe de gestión del área de Facturación y Cartera de la Institución Universitaria Salazar y Herrera presenta los resultados obtenidos al 30 de diciembre correspondiente al proceso y actividades de la vigencia 2020.

Es importante tener en cuenta que durante el año 2020 la institución ha venido trabajando en la implementación de un sistema de gestión de calidad en cada área con el fin de parametrizar, estandarizar y mejorar cada uno de los procesos, y como consecuencia obtener un servicio ágil, de calidad. Además, que se pueda ejercer control efectivo, veracidad y oportunidad en la información garantizando educación con calidad.



Dentro de los principales logros obtenidos durante el 2020, están:

- **Consolidación de proceso de matrícula**

Teniendo en cuenta que la universidad con el fin de satisfacer a necesidad de sus estudiantes y con el fin de ofrecer el servicio de matrícula permanente, tiene proceso de matrícula bimestral, es por ellos que se debe hacer una planeación anual con base al calendario Académico y establecer unas fechas de parametrización del sistema bimestral, para el cierre e inicio de cada uno y de esta manera poder consolidar información Académica, Administrativa y financiera de manera oportuna.

- **Mecanismos efectivos para el pago**

Desde antes de la pandemia se había venido trabajando de manera conjunta con las entidades bancarias con el fin de crear medios eficientes al alcance de los estudiantes para pagos virtuales; tanto para matrículas como para pecuniarios; de esta manera fortalecer el servicio para nuestra comunidad educativa. Con la situación actual se logró posicionar los pagos virtuales como principal recurso para los estudiantes, permitiendo agilidad y evitando desplazamientos innecesarios.

- **Fortalecimiento en la difusión de la información**

Se ha venido trabajando de manera conjunta con el área de Comunicaciones para crear en la página de la institución una opción llamada "CARTERA", allí todos pueden encontrar la recopilación de información referente a: ¿cómo realizar una asesoría?, legalizaciones de matrícula con fondos gubernamentales y un instructivo de pago por PSE, ya que estas son las dudas más frecuentes en la comunidad educativa.

Adicionalmente en temporada de matrículas se les estuvo enviando comunicados por medio de correo electrónico, mensajes de texto y por medio de redes sociales para que estuvieran enterados de las fechas de matrículas e instructivos de los diferentes procesos, también se habilitó en la página un formulario para atención presencial solo para los casos especiales que lo requieran.

- **Apoyo económico por parte de la institución a causa del COVID 19**

La institución realizó una convocatoria en el segundo semestre del 2020 de becas de solidaridad para los alumnos que presentaron dificultades económicas y deseaban continuar con sus estudios, se tuvo en cuenta:

- ✓ Pérdida de empleo
 - ✓ Disminución de salario
 - ✓ Suspensión temporal de ingresos económicos
 - ✓ Enfermedad grave
 - ✓ Cese de actividades comerciales
- **Otorgamiento de una fecha extemporánea para pago si recargo en el primer semestre 2020.**

Acciones Implementadas

Aplicación semestral, seguimiento y control de becas generadas por encadenamiento e internas. Creadas con el fin de beneficiar una mayor población estudiantil y asegurar la permanencia de los estudiantes.

Beneficios aplicados a:

1096 Estudiantes
15 Colaboradores
429 Egresados

Becas por \$669,424,399 distribuida de la siguiente manera:

Primer semestre:

Escuela de administración: 62%
Escuela de ingeniería: 14%
Escuela de artes: 18%
Escuela de ciencias sociales: 6%

Segundo semestre:

Escuela de administración: 55%
Escuela de ingeniería: 18%
Escuela de artes: 21%
Escuela de ciencias sociales: 6%

Parametrización y estandarización de procesos de facturación y cartera. Asegurando de esta manera confiabilidad y oportunidad en la información Académica, Administrativa y Financiera

Implementación de la facturación electrónica en cumplimiento al Decreto 358 de 2020 expedido por Ministerio de Hacienda y Crédito Público, Resolución 0042 de mayo de 2020 de la DIAN y demás normatividad pertinente, la Institución realizó el proceso de habilitación para Facturar Electrónicamente. A partir del 1 octubre de 2020 se inició con la emisión de las facturas de manera electrónica mediante el operador tecnológico HGI.

Creación de instructivos y gestión de comunicados para procedimientos de legalización de la matrícula y otros, dándolos a conocer de manera oportuna a la comunidad educativa

Notificación de cartera pendiente por pago, antes de anulación por cierre de bimestre para evitar recuperación de asesoría

GESTION FINANCIERA

La Vicerrectoría Administrativa y Financiera se basa en el manejo racional, eficiente y transparente de los recursos, con el fin de garantizar el sostenimiento y crecimiento de la institución, a través de políticas y procedimientos que permitan el control y la ejecución adecuada del presupuesto de ingresos, costos, gastos e inversión; y así mismo el correcto reconocimiento de los hechos económicos.

A continuación, se presenta las cifras más representativas de los estados comparativos de situación financiera y de resultados al 31 de diciembre de 2020 y 2019, y la ejecución presupuestal del periodo.

SITUACIÓN FINANCIERA

(Cifras expresadas en miles de pesos)

Los componentes que integran la situación financiera de la institución Universitaria Salazar y Herrera presentan las siguientes variaciones al 31 de diciembre de 2020 respecto a el año 2019.

Los bienes y derechos de la institución presentan un aumento neto del 1.1%, por valor de \$336.558, el cual se sustenta principalmente en el incremento del efectivo de uso restringido por \$895.529 correspondiente al anticipo de los convenios N°024 y 026 de cobertura educativa celebrados en el mes noviembre de 2020 con el SENA, al incremento del rubro de deudores por \$123.642 correspondiente a la cartera de estudiantes y una disminución de propiedad planta y equipo por \$630.390 producto de la depreciación.

Los pasivos presentan una disminución neta del 4,4% por \$900.682, esta variación se sustenta en el incremento del pasivo corriente por \$460.708 reflejado principalmente en las cuentas por pagar y otros pasivos, y por la disminución en el pasivo a largo plazo por \$1.367.390 los cuales corresponden a los abonos a capital a las obligaciones con entidades Arquidiocesanas:

La institución presenta un incremento patrimonial del 12,6% por \$1.237.240, esta variación se sustenta en los excedentes generados durante el periodo.



Estructura del Activo

Para el año fiscal 2020 los activos totales por **\$30.733.956** se clasifican en un 25 % en activos corrientes por valor de \$2.951.411 y en un 90% en activos no corrientes por \$26.812.406; y se compone en un 87,2% en propiedad, planta y equipo destinada para el cumplimiento del objeto social, 11,6% en efectivo y equivalente a efectivo, 0,8% en deudores, 0,4% en diferidos.

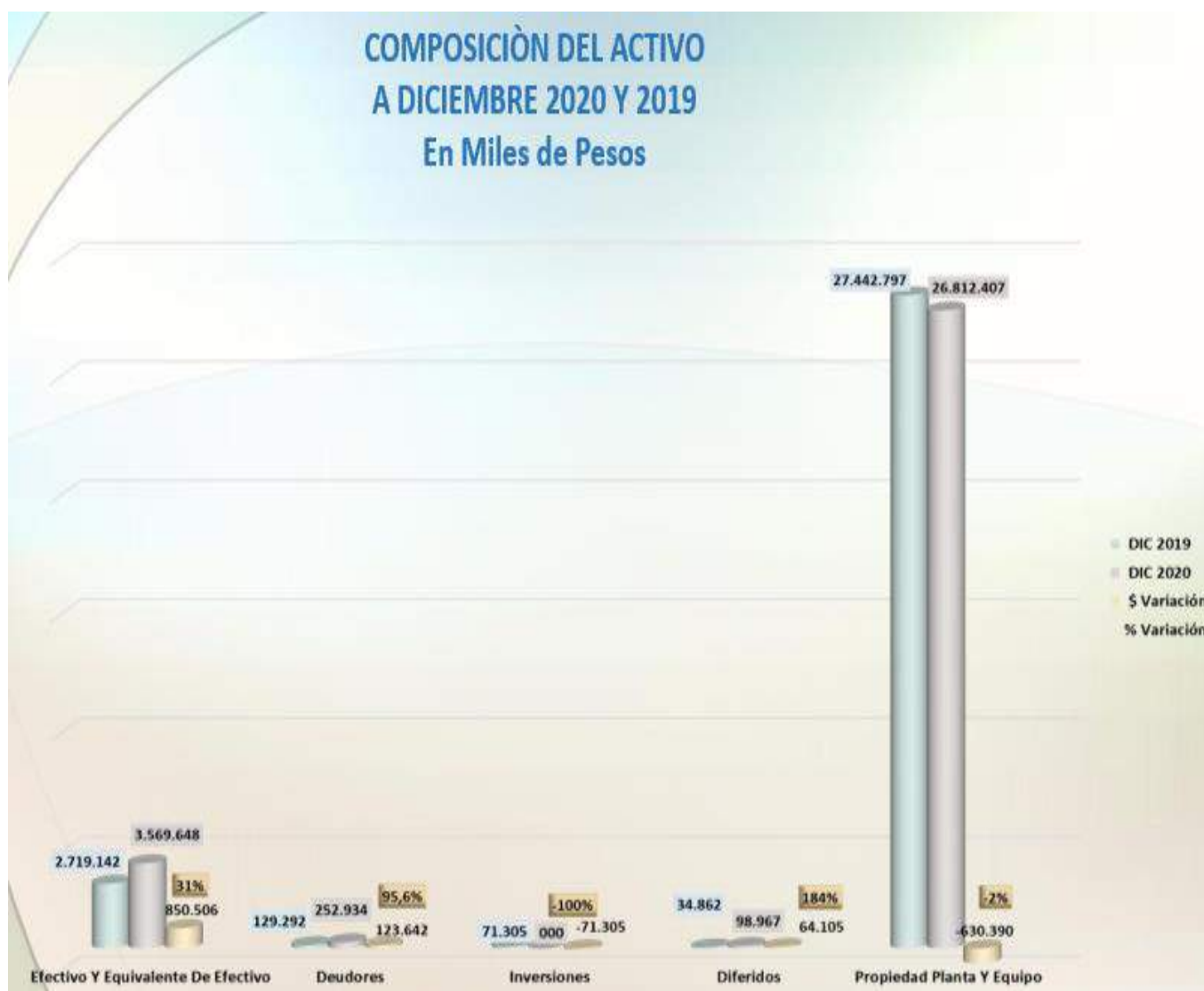

Efectivo y equivalente de efectivo

Para el año 2020 este rubro cierra en \$3.569.648, con relación al año 2019 que fue de \$2.719.142, presenta un aumento del 31% por valor de \$850.506, la variación se sustenta principalmente en el aumento del efectivo y equivalentes restringido por \$970.137 correspondiente a los recursos recibidos por anticipado del convenio de ampliación de cobertura educativa celebrado entre el Sena y la IUSH para desarrollar programas de formación profesional a nivel tecnológico y técnico.

El saldo al 31 diciembre de 2020 corresponde a disponible en efectivo para los gastos de menor cuantía realizados por caja menor por valor de \$2.900, y el saldo restante distribuido en tres cuentas de ahorro y tres cuentas corrientes, el valor nominal del saldo es igual a su valor razonable y se encuentra depositado en entidades financieras de bajo riesgo, las cuentas no presentan ningún embargo en el periodo.



Deudores

Este rubro cierra al 31 de diciembre en \$252,934, con relación al año 2019 que fue de \$129.292 presenta un incremento del 95% por valor de \$123.642, el cual se sustenta principalmente en el incremento del 114% de las cuentas por cobrar por matrículas a estudiantes beneficiados por el Icetex, Fondo EPM y el Presupuesto Participativo, al incremento del 69% en anticipo de impuestos por retenciones aplicadas concepto de industria y comercio y 9514% en deudores varios que corresponde al saldo pendiente por cobrar a empleados por concepto de aporte a pensión según alivio del decreto legislativo 558 de 2020 derogado por la sentencia c-250 de la corte constitucional, corresponde al 3,25% que le corresponde al empleado, ya se había retenido el 0,75%.

El saldo al 31 de diciembre de 2020 se compone en un 69% matrículas por cobrar, 3% arrendamientos por cobrar, 11% anticipo de impuestos y un 17% en deudores varios.



Inversiones

El saldo de este rubro al 31 de diciembre es 0 (cero), con relación al año 2019 disminuye en \$71.305, por cancelación de cuentas en Alianza Fiduciaria y Fiduciarias Bancolombia, el saldo se trasladó a la cuenta corriente de Bancolombia.



Diferidos

Al 31 de diciembre de 2020 cierra con un saldo de \$98.966 con relación al 2019 que cerró en \$34.861, presenta un incremento neto del 184% por \$64.105 representado principalmente en los conceptos de Software, suscripciones y seguros.



Propiedad, Planta y Equipo:

Los bienes muebles e inmuebles cierran al 31 de diciembre de 2020 en un valor neto de \$26.812.408, con relación al año 2019 que fue de \$27.442.797, presentan una disminución neta del 2% por valor de \$-630.390. Estos se miden al costo que incluye el valor de adquisición, los costos inherentes a la puesta en funcionamiento, menos las depreciaciones y deterioros.

AL 31 de diciembre la propiedad planta y equipo se compone de los siguientes rubros:

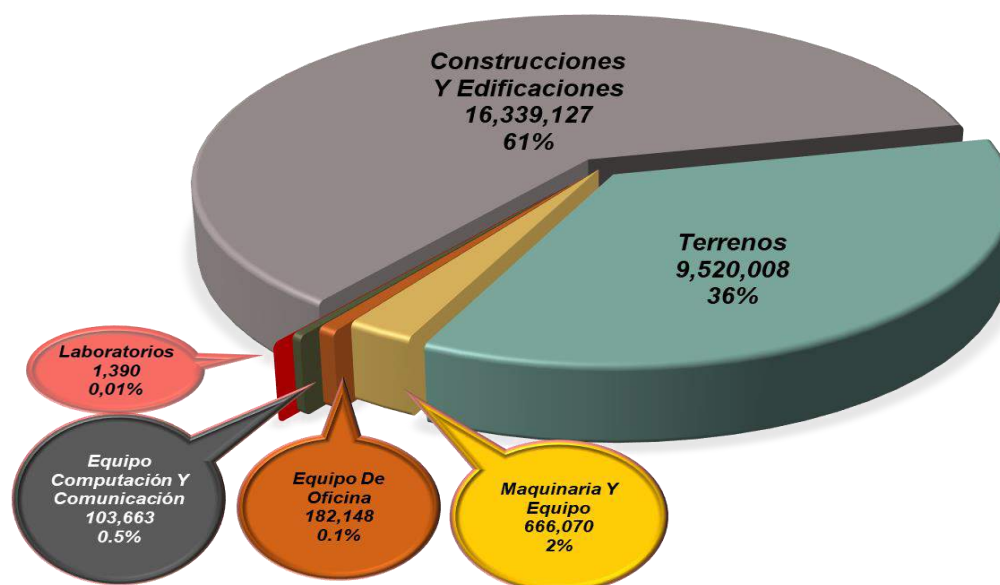

Durante la vigencia fiscal se presentan los siguientes movimientos:

PROPIEDAD PLANTA Y EQUIPO A DICIEMBRE 2020 En Miles de Pesos

Activo Fijo	Valor a Dic 2019	Compras		Retiros	Depreciación 2020	Valor Neto Activo
Construcciones Y Edificaciones	16.591.809				-252.682	16.339.127
Terrenos	9.520.008					9.520.008
Maquinaria Y Equipo	872.442	3.960	Dron para el área de comunicación y mercadeo	-\$ 359.000	-209.972	666.071
Equipo De Oficina y de Mantenimiento	296.481	7.266	Andamios para el área de servicios generales e infraestructura y		-121.599	182.148
Equipo Computación Y Comunicación	158.283	23.615	Compra de dron, cámaras y proyector para el área de comunicación y mercadeo, y 3 equipos de cómputo para el área de sistemas (2) y contabilidad (1)		-78.235	103.663
Laboratorios	3.774				-2.383	1.391
	27.442.797	34.841		-\$ 359.000	-664.871	26.812.408

Estructura Del Pasivo

Los pasivos de la institución universitaria cierran al 31 de diciembre de 2020 con un saldo de **\$19,674,832** se clasifica en un 16% en pasivos corrientes por \$4.933.629 y en un 64% en pasivos no corrientes por \$14.741.203; Y se compone en 72% cuentas por pagar, 17% diferidos, 5% pasivos estimados y provisiones, 1% beneficios a empleados y 5% en otros pasivos.



Cuentas Por Pagar

Al 31 de diciembre de este rubro cierra con un saldo de **\$14,098,290** con relación al año 2019 que fue de \$15.250.711 presenta una disminución del -7.6% por \$1.152.421.

Se divide en una **parte corriente por \$367.087** la cual se compone principalmente en \$107.654 de aportes por pagar a entidades promotoras de salud, riesgos y parafiscales, \$213.376 a fondos de pensión, \$18.473 de impuestos (predial e industria y comercio), \$27.584 de costo y gastos por pagar por los conceptos de honorarios, servicios públicos, intereses a entidades Arquidiocesanas, entre otras; Y otra **parte no corriente por \$13.731.204** la cual corresponde a las obligaciones con entidades Arquidiocesanas, con respecto al año 2019 presenta una disminución de 1.367.391 correspondiente a la amortización de las cuotas pagadas durante el periodo.

Diferidos

Al 31 de diciembre cierre con un saldo de \$3.320.416 con relación al año 2019 presenta una disminución de \$753.857 variación que se sustenta en la disminución del 20% en las matrículas para año 2021.

El saldo se compone en un 92% de ingresos recibidos por anticipado por concepto de matrículas desembolsadas a la institución en el mes de diciembre pero que se causan en el periodo académico siguiente por \$3.56.162, y un 8% de saldos a favor de alumnos por \$264.254 correspondiente a ajustes en cartera por mayor valor pagado en matrículas, saldo por cancelación o cierre de asignaturas.

Provisone y Contingencias

Anualmente la dirección Jurídica evalúa el estado de los procesos judiciales de orden laboral, civil y fiscal, que cursan en contra de la institución universitaria, para el cálculo de las provisiones correspondientes con base en la probabilidad de condena o fallo en contra según el monto de las pretensiones de los demandantes y el avance en las distintas instancias judiciales.

A 31 de diciembre de 2020 el saldo de esta cuenta se compone de \$1.010.000 por contingencia laboral.

Otros Pasivos: Este rubro cierra al 31 de diciembre de 2020 en un saldo de \$998.830 con relación al año 2019 que cerro en \$66.518 presenta un aumento neto de \$932.312, esta variación se sustenta en el anticipo recibido en el mes de diciembre de 2020 correspondiente a los convenios de cobertura educativa N° 024 y 026 con el Sena.

Se compone de los siguientes conceptos: el 93,5 % anticipo de contratos por 934.408, 1,6% de consignaciones sin identificar por \$16.296 y un 4,8% por ingresos recibidos para terceros (Icfes, fotos, seguro estudiantil) por \$48.126.

Proveedores: Al 31 de diciembre este rubro finaliza en \$0 con relación al año 2019 que cerró en \$3.142 presenta una disminución del 100%.

Estructura Del Patrimonio



ESTRUCTURA DEL ESTADO DE RESULTADOS



Ingresos Operacionales:

Al 31 de diciembre de 2020 los ingresos operacionales brutos fueron por de **\$15.019.184**, estos fueron registrados bajo estándares internacionales de información financiera por el método de devengo, y se clasifica en un 83% ingresos por matrículas, 8% del centro de idiomas, 6% extensión y formación continua y un 3% de cobros pecuniarios.

Con relación al año 2019 los ingresos brutos presentan una disminución neta del 14% por \$2.048.515 la variación que se explica a los efectos económicos provocados por la pandemia Covid -19, reflejándose principalmente en el rubro de matrículas con una disminución de \$1.884.938 y en otros cobros pecuniarios por \$534.323.

Becas

En la vigencia fiscal 2020 se otorgaron becas por un total de **\$-701.460**, durante el primer semestre se beneficiaron a 1496 alumnos por \$380.394 y para el segundo semestre a 1.125 estudiantes por \$321.065.

Las becas se clasifican en un 73% a beneficios entregados por la institución principalmente por conceptos académicos, deportivos, de solidaridad, a colaboradores entre otros por \$508.596; un 23% en convenio con entidades educativas para continuidad en procesos formativos por \$164.150 y un 4% a convenios firmados con empresas para beneficio mutuo por \$28.713.

Devoluciones

Durante el año 2020 se aplicaron devoluciones y anulaciones por **\$-345.353** a razón de cancelación o desistimiento de matrícula.

Otros Ingresos

Al 31 de diciembre de 2020 cierra con un saldo de **\$397.442** y se clasifica en 41% arrendamientos, 20% en indemnizaciones, un 26% por aprovechamientos, 6% intereses y recargos, 5% en recuperaciones, 1% servicios, 1% ingresos de años anteriores.

Con relación al año 2019 que finalizó en \$635.408 presenta una disminución neta del -37% por \$-237.967 variación que se sustenta principalmente en la disminución de \$204.852 en el rubro de arrendamientos, esto dado a que por la pandemia del Covid-19 la institución solo se generó cobro a los arrendatarios durante el primer trimestre del año.

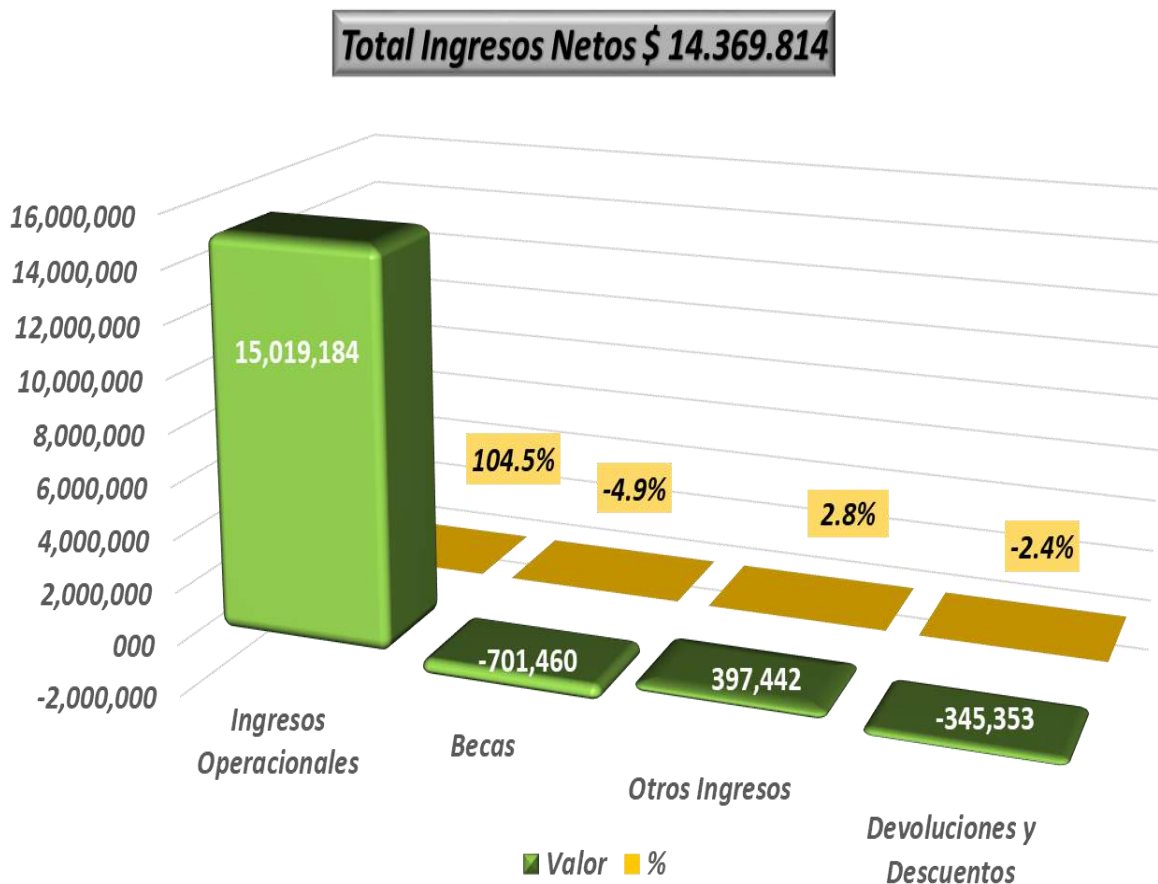

Costos y Gastos de Operación:

Los costos y gastos de la institución se clasifican en un 65% en costos de operación, el 28% en gastos de funcionamiento y 6,5% en gastos financieros y otros gastos; Estos se registran en el sistema de información mediante el método del devengo y se asignan a cada uno de los centros de costos académicos y administrativos.

AL 31 de diciembre de 2020 este rubro cierra en **\$13.132.142** con relación al año 2019 que finalizó en \$13.932,142 presentan una disminución neta del -6% por valor de \$- 799.569, variación que se sustenta en las acciones implementadas para lograr la sostenibilidad de la institución a través de la generación de ahorros, priorizando gastos fundamentales sin afectar actividades misionales, con el fin de contrarrestar los efectos económicos generados por la pandemia Covid -19, que impactaron fuertemente los ingresos de la institución, los cuales disminuyeron en un 14% con relación al año 2019 y al valor presupuestado para el año 2020.

A continuación se detallan los costos y gastos más representativos de la institución y el porcentaje de participación en el ingreso operacional de la institución.

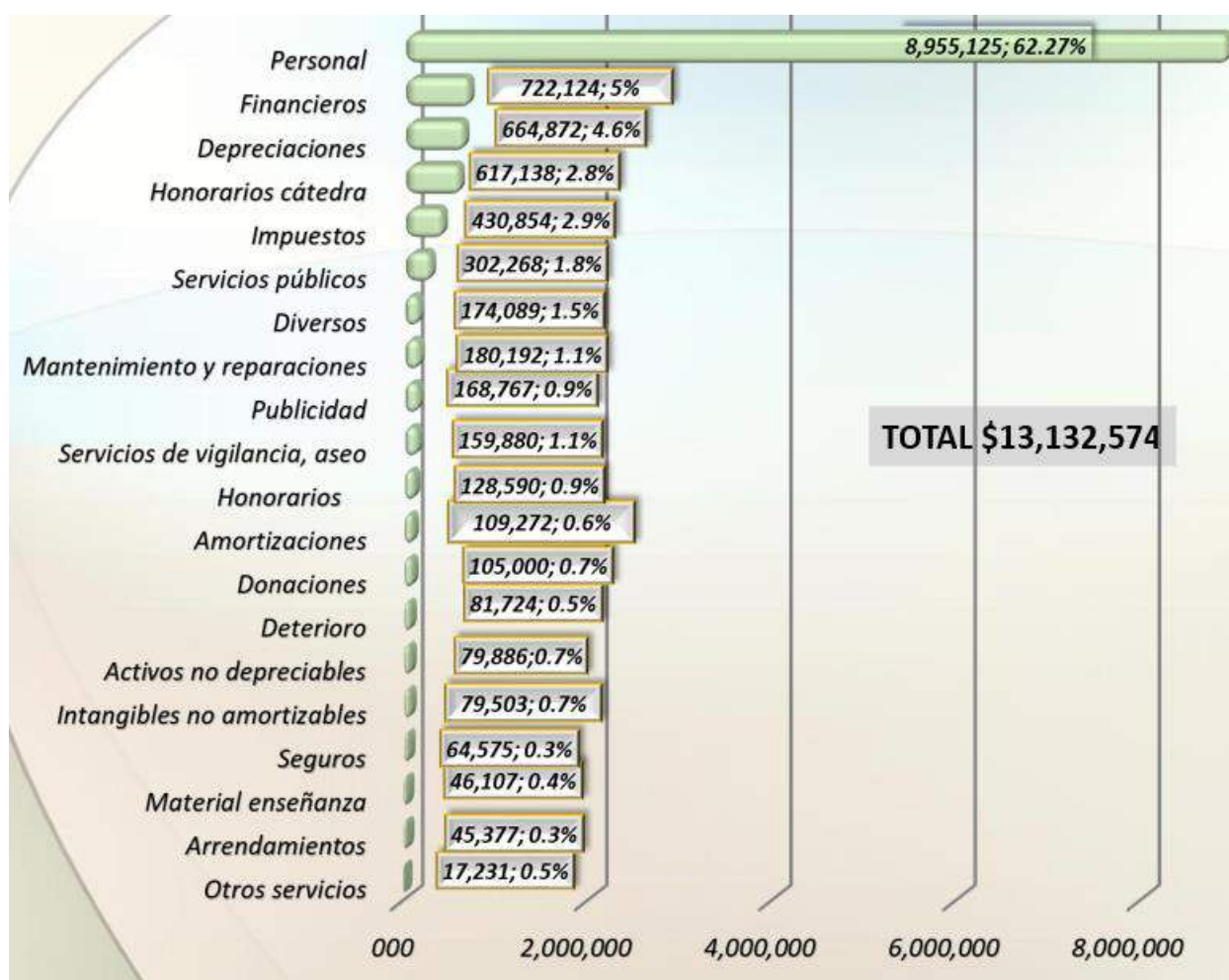

Excedentes del Ejercicio

El impacto de la pandemia Covid -19 sobre los resultados de la institución fue considerable, al 31 de diciembre de 2020 los excedentes netos de la Institución presentan una disminución del 52% con relación al año 2019 por \$1.349.041, esta variación se sustenta en la disminución ingreso operacional por \$-1.910,643, producto de la reducción en los alumnos matriculados y en la disminución en los cobros pecuniarios, los otros ingresos disminuyen en \$-240.868 a razón del cese de cobro de los arrendamientos de abril a diciembre de 2020, los costos de operación y gastos de funcionamiento disminuyen en \$484.125 productos de las medidas de austeridad tomadas por la institución, los otros gastos disminuyen en \$-315.443 por la disminución de los intereses pagados a las entidades Arquidiocesanas a razón de los abonos a capital realizados durante el periodo.

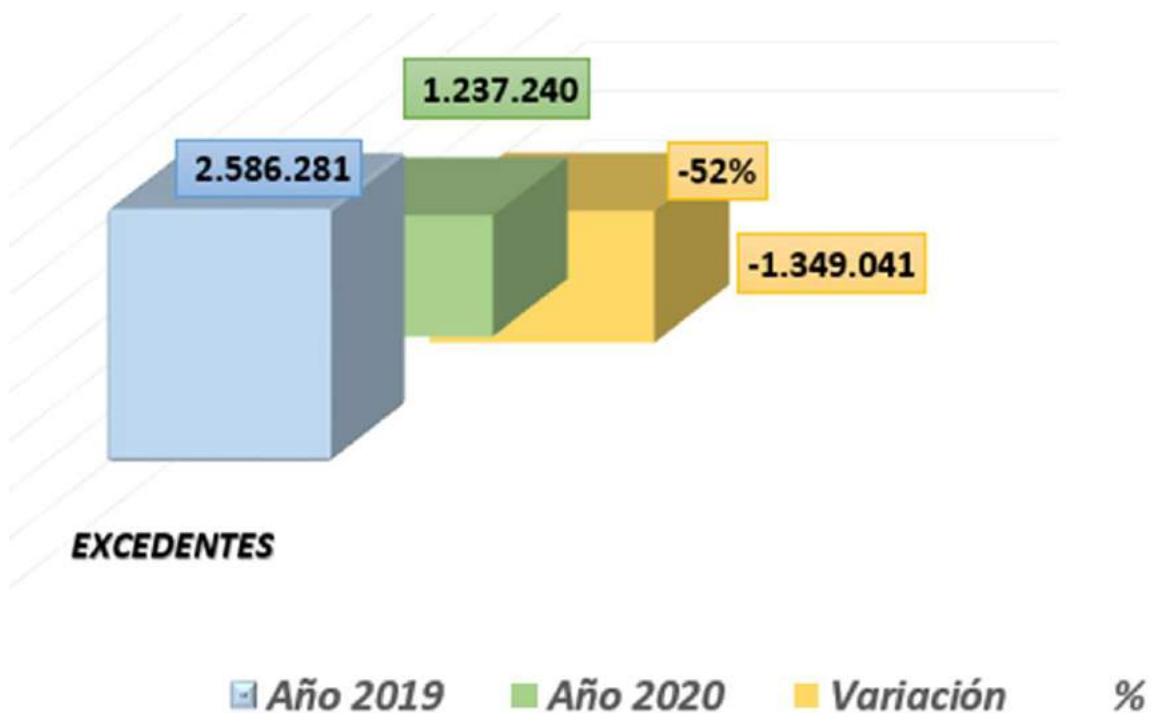

INDICADORES FINANCIEROS:

La Institución Universitaria Salazar y Herrera cuenta con una disminución del Índice de Endeudamiento, debido a su cumplimiento con los pagos de la deuda con las Entidades Arquidiocesanas y a su política de austeridad para no incrementar las deudas pasando de un 54% en el 2019 a un 53% en el 2020.

Se incrementó el Índice de propiedad ya que gracias a la gestión y manejo de los recursos se obtuvieron utilidades por valor de \$ 1.237.239.908.

Para el año 2020 se obtuvo un menor rendimiento del activo debido a unas menores utilidades producto de la pandemia mundial COVID-19, lo cual trajo como consecuencia una disminución de estudiantes por ende unos menores ingresos.

La liquidez de la Institución Universitaria disminuyó debido a un menor recaudo de las matriculas recibidas por anticipado, lo cual está explicado en una incertidumbre por el momento que está atravesando el mundo a raíz de que continúa la pandemia y por los bajos niveles de la economía mundial, se espera que ya con la vacuna y los resultados positivos que esta arroje, se reactive la economía y se puedan incrementar el número de matriculados y por ende se aumente el flujo de efectivo; como medidas la institución no podrá realizar grandes inversiones y continuara con la política de austeridad para el año 2021.

INDICADOR (cifras expresadas en miles)		AÑO 2020		AÑO 2019	
Índice de Endeudamiento (sin ing res x ant)	$\frac{\text{Pasivo Total sin Ing res x Ant}}{\text{Activo Total}}$	$\frac{16.354.417}{30.733.956}$	53%	$\frac{16.501.241}{30.397.398}$	54%
	Establece la proporción de los Activos totales de la Institución Universitaria financiados con fondos externos sin tener en cuenta en el total de pasivos los ingresos recibidos por anticipados correspondientes a matriculas				
Índice de Propiedad	$\frac{\text{Patrimonio}}{\text{Activo Total}}$	$\frac{11.059.123}{30.733.956}$	\$ 0,36	$\frac{9.821.883}{30.397.398}$	\$ 0,32
	Representa la relación que existe entre el capital propio de la Institución Universitaria y la inversión. (Indica que por cada \$ 1,0 invertido en la Universidad, \$ 0,36 (2020) y 0,32(2019) es capital propio; entre más alta sea la proporción, indica menor endeudamiento externo)				
Rentabilidad del Activo	$\frac{\text{Beneficio Neto}}{\text{Activo Total}}$	$\frac{1.237.240}{30.733.956}$	4%	$\frac{2.586.281}{30.397.398}$	9%
	Este indicador muestra la capacidad que tiene el activo de generar beneficios en la Institución Universitaria, sin tener en cuenta como ha sido financiado				
Liquidez	Activo cte - pasivo Cte (sin ing res x ant)	2.951.411 - (4.933.629 - 3.320.416)	1.338.198	2.879.993 - (4.472.920 - 4.074.274)	2.481.346
	Mide capacidad de la Institución Universitaria para llevar a cabo sus actividades con normalidad en el corto plazo				
Ebitda	Utilidad Operacional+Depreciación	1.691.431 + 664.872	2.356.303	1.691.431 + 664.872	3.797.004
	Mide la capacidad de la Institución Universitaria para generar beneficios económicos, considerando únicamente su actividad productiva				

EJECUCIÓN PRESUPUESTAL



Ejecución Presupuestal de Ingresos Ordinarios Netos

Con relación al presupuesto los ingresos operacionales presentan una inejecución del 12% por \$-1.969.912, saldo que se sustenta en un 80% en el rubro de matrículas y un 20% en otros cobros pecuniarios.

Con relación a la matrícula se tenía un ingreso bruto presupuestado para el año por \$14.147.618 por un promedio alumnos para el primer semestre de 3.660 y para el segundo semestre de 3.294; y realmente se ejecutó en este rubro \$12.435.712 correspondiente a 3.362 alumnos en el primer semestre y 2844 en el segundo semestre.

Los cobros pecuniarios presentan una inejecución del 52% por \$486.441, variación que se soporta en el plan de contingencia adoptado por la institución para el segundo semestre del año 2020, para enfrentar los efectos ocasionados por la pandemia Covid-19, en el cual se contempló generar algunos alivios económicos para los alumnos entre los cuales se destacan: beca de solidaridad para los alumnos que demostraron afectación económica causada por la pandemia Covid-19. (disminución de salario, pérdida de empleo, suspensión temporal de ingresos económicos, cese de actividades comerciales, enfermedad grave entre otros), no cobro de recargo por pago extemporáneo de la matrícula, no cobro de inscripción para los aspirantes nuevos, no cobro del estudio de homologación y disminución del 30% en el costo del derecho de grado.

Ejecución Presupuestal de Costos y Gastos de Personal:

Este rubro presenta una inejecución del - 3% por valor de \$-308.623, el cual se sustenta en un menor número de docentes contratados principalmente en el segundo semestre a razón de la deserción de alumnos y al no cumplimiento en matrícula de estudiantes nuevos.

Costos y Gastos de Funcionamiento: Este rubro presenta una inejecución del -34% por \$1.747.563, variación que se explica en las medidas adoptadas para contrarrestar la disminución del ingreso y lograr ahorros que permitieran generar equilibrio financiero y evitar que la institución presentara déficit y dificultades de caja para atender las erogaciones fijas de funcionamiento y el cumplimiento de las obligaciones con las entidades Arquidiocesanas.

Los principales ahorros se evidencian en los siguientes rubros:

- Compra de equipos no depreciables (maquinaria, equipos y muebles) por \$415.128, atención eventos académicos \$287.017, gastos centros de internacionalización e investigación por \$105.076, insumos de papelería \$102.526, mantenimiento y adecuaciones \$358.062, gastos legales, tramites y renovaciones \$84.570, servicios de aseo y vigilancia por \$71.234, publicidad \$57.608, contribuciones y afiliaciones por \$44.128, arrendamiento de equipos y muebles por \$37.440, gastos de transporte \$29.979, servicios públicos \$18.160, exposición de proyectos \$18.821 y otros gastos diversos \$117.823

Ejecución Presupuestal de Otros Ingresos

con relación al valor presupuestado presenta una inejecución del 32% por \$-185.644, lo cual se sustenta en cese de cobro de canon de arrendamiento del mes de abril a noviembre del año 2020 por el local de la cafetería, el del centro de papelería y centro copiado, el consultorio médico y el lavado de carros.

Ejecución Presupuestal de Otros Gastos:

Este rubro presenta una sobre ejecución por valor del 8%, la cual se explica por las donaciones realizadas a la Corporación de Fomento Asistencial del Liceo Salazar y Herrera y de la Institución Universitaria Salazar y Herrera-CORSAHE por valor de \$105.000.

Ejecución Presupuestal Excedentes del ejercicio:

Con relación al valor presupuestado presenta una disminución del 12% por \$163.066.

Gestión Contable

El proceso de Contabilidad tiene como objetivo registrar de manera oportuna los hechos financieros y económicos para que la información sea confiable, relevante, comprensible y ajustada a la normatividad, a fin de preparar y presentar los estados financieros confiables para la toma de decisiones.

En concordancia a esto se realizaron las siguientes actividades durante el año fiscal:

PROCESOS DE VERIFICACIÓN, CONCILIACIÓN Y CIERRE

- Revisión y aprobación de las causaciones – costos y gastos, corroborando los cálculos presentados especialmente en lo relacionado con las retenciones en la fuente.
- Revisión y aprobación mensual de las conciliaciones bancarias
- Conciliación y verificación mensual de las cuentas por cobrar por conceptos de matrículas, extensión y facturación comercial
- Conciliación mensual de las cuentas relacionados con nómina (verificación de saldos en el módulo contable vs el de nómina).
- Conciliación y depuración mensual de las Cuentas por pagar
- Generación, verificación y aprobación mensual de la amortización de las matrículas pagadas por anticipado
- Revisión y aprobación de la causación mensual de provisiones de prestaciones sociales (Cesantías, intereses, prima y vacaciones)
- Conciliación mensual de la información modulo administrativos vs software contable
- Entrega mensual de informes a la revisoría fiscal
- Cierre mensual de cuentas de resultado

PRESENTACIÓN DE INFORMES CONTABLES Y FINANCIEROS

- Elaboración mensual de Estados Financieros
- Elaboración informe de ejecución presupuestal
- Elaboración mensual de Informe de control ingresos, costos y gastos

PRESENTACIÓN DE DECLARACIÓN E INFORMACIÓN TRIBUTARIA

- Presentación de información exógena DIAN correspondiente al año gravable 2019
- Presentación de Información exógena en medio magnético de industria y comercio correspondiente al año gravable 2019.
- Presentación declaración Renta año 2019.
- Presentación mensual de declaración de retención en la fuente
- Actualización permanencia Régimen tributario Especial
- Registro Único Proponentes
- Emisión de certificados de retención en la fuente a empleados y proveedores
- Información al Dane sobre la encuesta anual de servicios (con corte al 31 de diciembre de 2019)
- Informes al Ministerio de Educación Nacional mediante escalonamiento en plataforma SNIES.

Contenidos GRI

[GRI 102-55]

Este material hace referencia al GRI 102: Contenidos Generales 2016, GRI 103: Enfoque de Gestión 2016, GRI 205: Anticorrupción 2016, GRI 302: Energía 2016, GRI 305: Emisiones 2016, GRI 401: Empleo 2016, GRI 403: Salud y Seguridad en el Trabajo 2016, GRI 408: Trabajo infantil 2016, GRI 418: Privacidad del cliente 2016.

Para una explicación detallada de los contenidos relevantes, vea el índice de Contenidos GRI.

Contenidos Generales	Indicador GRI	No. Página	Omisión	Pacto Global	ODS
Nombre de la Organización	102-1				
Actividades., marcas, productos y servicios	102-2				
Ubicación de la sede	102-3				
Ubicación de las operaciones	102-4				
Propiedad y forma jurídica	102-5				
Mercados servidos	102-6				
Tamaño de la organización	102-7				
Información sobre empleados y otros trabajadores	102-8			Principio 6	8
Declaración de los altos ejecutivos responsables de la toma de decisiones	102-14			Principio 1, 8,9,10	16
Valores, principios , estándares y normas de conducta	102-16			Principio 10	16
Estructura de gobernanza	102-18			Principio 1, 2, 3, 4, 5, 6, 7, 8, 9, 10	16
Entidades incluidas en los estados financieros	102-45				
Definición de los contenidos de los informes y las coberturas del tema	102-46				
Lista de los temas materiales	102-47				
Reexpresión de la información	102-48				
Cambios en la elaboración de informes	102-49				
Periodo objeto del informe	102-50				
Fecha del último informe	102-51				
Ciclo de elaboración de informes	102-52				

Contenidos Generales	Indicador GRI	No. Página	Omisión	Pacto Global	ODS
Punto de contacto para preguntas sobre el informe	102-53				
Declaración de elaboración del informe de conformidad con los estándares GRI	102-54				
Índice de contenidos GRI	102-55				
Anticorrupción	205 205-1 103 103-1 103-2 103-3			Principio 10	4, 8, 10,16, 17
Energía	302 302-1 103 103-1 103-2 103-2			Principio 7, 8, 9	7, 11, 12, 13, 15
Emisiones	305 305-2 103 103-1 103-2 103-3			Principio 7, 8, 9	7, 11, 12, 13, 15
Empleo	401 401-1 401-2 401-3 103 103-1 103-2 103-3			Principio 1, 2, 3, 4, 6	1, 2, 3, 4, 5, 8, 17
Salud y seguridad en el trabajo	403 403-1 103 103-1 103-2 103-3			Principio 3	3, 8, 17
Trabajo Infantil	408 408-1 103 103-1 103-2 103-3			Principio 5	3, 4, 10, 16, 17
Privacidad del Cliente	418 418-1 103 103-1 103-2 103-3				16
Gestión Identitaria	103 103-1 103-2 103-3			Todos los principios	Todos los ODS

GRI 102-53 Punto de contacto para preguntas sobre el informe
Xiomara Andrea Sánchez Solano
Líder Sistema de Gestión Integral
E-mail: xiomara.sanchez@salazaryherrera.edu.co
PBX: 054-4600700 Ext. 2607



www.iush.edu.co

Carrera 70 No. 52-49 Barrio los Colores
Teléfono (574)4600700
Medellín, Antioquia, Colombia.

